



PASTA TÉCNICA

PROCESSO Nº 141/2023

TOMADA DE PREÇOS Nº 17/2023

REGIME DE EXECUÇÃO: EMPREITA GLOBAL

JULGAMENTO: MENOR VALOR GLOBAL

OBJETO: REFORMA CIVIL - CONCLUSÃO DA QUADRA MUNICIPAL DO C.D.H.U.

Os documentos que integram a PASTA TÉCNICA estão dispostos em 09 (nove) ANEXOS, a saber:

ANEXO I -	MINUTA DO CONTRATO
ANEXO II -	MODELO DE CREDENCIAMENTO
ANEXO III -	DECLARAÇÃO DE IDONEIDADE
ANEXO IV -	DECLARAÇÃO DE INEXISTÊNCIA DE FATOS IMPEDITIVOS
ANEXO V -	DECLARAÇÃO DE QUE NÃO EMPREGA MENOR
ANEXO VI -	DECLARAÇÃO DE BENEFICIADO PELA LC 123/2006
ANEXO VI -	DECLARAÇÃO DE RESPONSABILIDADE
ANEXO VIII -	AVISO DE RECEBIMENTO
ANEXO IX -	FASE PRELIMINAR
ANEXO X -	DETALHES DOS PROJETOS (PLANO DE TRABALHO, MEMORIAL DESCRITIVO, PLANILHA ORÇAMENTÁRIA, CRONOGRAMA FÍSICO FINANCEIRO, MEMÓRIA DE CÁLCULO, CRITÉRIO DE MEDIÇÃO E PLANTAS)

Muito embora os documentos estejam agrupados em ANEXOS separados, todos eles se completam, sendo que o licitante deve para a apresentação de DOCUMENTAÇÃO e formulação da PROPOSTA, ao se valer do EDITAL, inteirar-se da composição da PASTA TÉCNICA, tomando conhecimento, assim, das condições administrativas, técnicas e contratuais que nortearão o NEGÓCIO a ser celebrado, de sorte que todos os aspectos mencionados em cada documento deverão ser observados, ainda que não repetidos em outros.

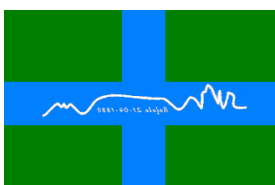



01 – PREÂMBULO

1.1 - MODALIDADE: TOMADA DE PREÇOS Nº 17/2023

1.2 – REGIME DE EXECUÇÃO: EMPREITADA GLOBAL

1.3 - JULGAMENTO: MENOR VALOR GLOBAL

1.4 - OBJETO: REFORMA CIVIL - CONCLUSÃO DA QUADRA MUNICIPAL DO C.D.H.U.

02 – OBJETO

2.1 - A Prefeitura Municipal de Bofete convida os interessados a apresentar proposta para REFORMA CIVIL - CONCLUSÃO DA QUADRA MUNICIPAL DO C.D.H.U., na modalidade Tomada de Preços, pelo critério de menor valor global, segundo regime de execução de empreitada GLOBAL, compreendendo o fornecimento de todo o material, empregados, equipamentos, mão-de-obra, canteiro de obras, serviços complementares, transportes, etc., conforme Plano de Trabalho, Memorial Descritivo, Memória de Cálculo de Quantitativo, Cronograma Físico Financeiro, Planilha Orçamentária e projetos constantes no ANEXO I do presente edital.

03 – SUPORTE LEGAL

3.1 - Esta licitação será regida pelas disposições das Leis Federais: nº. 8.666/1993 e alterações posteriores; Lei Complementar nº. 123/2006 e alterações posteriores; Resolução CONFEA 1.025, de 30/10/2009; e pelas disposições deste Edital e seus anexos e demais normas aplicáveis à matéria objeto de sua realização.

04 – DOTAÇÃO ORÇAMENTÁRIA E RECURSOS FINANCEIROS

4.1 - Para atender as despesas decorrentes desta licitação utilizará a seguinte classificação orçamentária:

02.00 - Poder Executivo

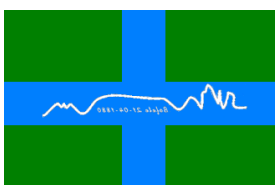



02.09.00 - Departamento de Esporte e Lazer

02.09.01 - Esporte e Lazer

4.0.00.00.00 – Despesas de Capital

4.4.00.00.00 – Investimentos

4.4.90.00.00 – Aplicações Diretas

4.4.90.51.00 – Obras e Instalações

27.812.0029.1051 (Ficha 211)

5 – FORNECIMENTO DE INFORMAÇÕES E AQUISIÇÃO DA PASTA

5.1 - Quaisquer informações ou esclarecimentos relativos a esta licitação, serão fornecidos aos interessados, no Setor de Licitações, sito à Rua 9 de Julho, 290, Centro, na cidade de Bofete, Estado de São Paulo, ou pelo Fone (14) 3883-9300, no horário das 08h00 às 11h00 e das 13h00 às 16h00 em dias úteis ou pelos endereços de e-mail licitacao@bofete.sp.gov.br, compras2@bofete.sp.gov.br.

5.2 - O Edital estará à disposição dos interessados no endereço acima, no horário supracitado.

5.3 - Ao retirar cópia deste edital, os interessados deverão deixar registrado o endereço, número do telefone e e-mail, caso queiram receber informações que eventualmente sejam prestadas a qualquer interessado.

6 – PASTA TÉCNICA

6.1 - A Pasta Técnica será fornecida sem custo devendo ser retirada no Setor de Licitações da Prefeitura, onde também ficará à disposição dos interessados 01 (um) exemplar impresso para fins de consulta, independentemente de qualquer ônus.

6.1.1 - A Pasta Técnica será fornecida em arquivo digital, gravado em mídia gravável compacta CD-R. podendo também ser requisitada por e-mail, através do endereço: licitacao@bofete.sp.gov.br.

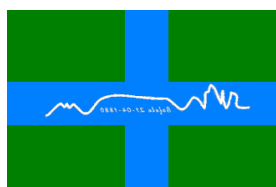



07 – PRAZOS

ENTREGA DOS ENVELOPES: até às 8h00 do dia 05/01/2024.

ABERTURA DOS ENVELOPES DE DOCUMENTOS: ATO CONTÍNUO.

08 – DOS REQUISITOS, CONDIÇÕES DE PARTICIPAÇÃO E DA SUBSTITUIÇÃO DE DOCUMENTOS

8.1 - Poderão participar desta Tomada de Preços pessoas jurídicas que, na fase inicial de habilitação preliminar, comprovem possuir os requisitos mínimos de qualificação exigidos neste edital para a execução de seu objeto.

8.2 - Não será permitida a participação de pessoa física, de consórcio de empresas, de empresas que estejam cumprindo penalidade de suspensão temporária de licitar ou contratar com a Administração Pública e que tenha sido declarada inidônea para contratar ou licitar com a Administração Pública, sem contar ainda com as demais proibições elencadas no art. 9º da Lei Federal nº. 8.666/93 e alterações posteriores.

8.3 - Os impedimentos acaso existentes deverão ser declarados pela empresa licitante, sob pena de responsabilidade administrativa e penas cabíveis, conforme legislação vigente.

8.4 - Só poderão participar desta licitação os interessados que estejam devidamente cadastrados nesta Prefeitura Municipal, em atendimento ao parágrafo 2º do art. 22 da Lei 8.666/93 e alterações posteriores ou que atenderem a todas as condições exigidas para cadastramento até o terceiro dia anterior à data do recebimento das propostas, observada a necessária qualificação.

09 – APRESENTAÇÃO DA DOCUMENTAÇÃO E PROPOSTA

9.1 - A Documentação e Proposta deverão ser entregues no local determinado neste Edital, até o dia e horário fixado para o encerramento desta licitação, em envelopes separados e fechados, constando em sua face frontal a razão social e o endereço completo do licitante, além dos dizeres:

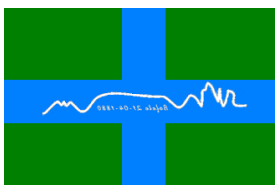



PREFEITURA MUNICIPAL DE BOFETE
TOMADA DE PREÇOS Nº. 17/2023
ENVELOPE Nº. 01 – DOCUMENTAÇÃO

PREFEITURA MUNICIPAL DE BOFETE
TOMADA DE PREÇOS Nº. 17/2023
ENVELOPE Nº. 02 – PROPOSTA

10 – DA DOCUMENTAÇÃO (ENVELOPE Nº. 01)

10 - O envelope “DOCUMENTAÇÃO” deverá conter, obrigatoriamente, sob pena de inabilitação do proponente, os documentos comprobatórios abaixo, podendo estes ser substituídos pelo CERTIFICADO DE REGISTRO CADASTRAL-CRC, conforme item 10.4.

10.1 - Documentação Relativa à Habilitação Jurídica:

- a. Registro comercial, para empresa individual;
- b. Ato constitutivo, estatuto ou contrato social em vigor, devidamente registrado na Junta Comercial ou no Cartório de Registro Civil de Pessoas Jurídicas, nos termos da Lei e conforme o caso, e ainda, no caso de sociedades por ações, acompanhado de documentos de eleição de seus administradores;
 - b1. Os documentos descritos no item anterior deverão estar acompanhados de todas as alterações ou da consolidação respectiva, conforme item anterior;
- c. Decreto de autorização, em se tratando de empresa ou sociedade estrangeira em funcionamento no País, e ato de registro ou autorização para funcionamento expedido pelo órgão competente, quando a atividade assim o exigir.

10.2 - Documentação Relativa à Regularidade Fiscal e Trabalhista:

- a. Prova de inscrição no Cadastro Nacional de Pessoa Jurídica (CNPJ);
- b. Prova de inscrição no Cadastro de contribuintes Estadual e Municipal, relativo ao domicílio ou sede do licitante, pertinente ao seu ramo de atividade e compatível com o objeto da licitação;

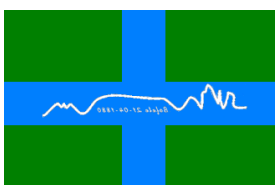



- c. Certidão Conjunta Negativa de Débitos ou Positiva com efeito de Negativa, relativa a Tributos Federais (inclusive às contribuições sociais) e à Dívida Ativa da União (conforme Portaria PGFN / RFB Nº 1.751 de 02/10/2014);
- d. Certidão de regularidade de débito com a Fazenda Estadual e Municipal, da sede ou do domicílio do licitante, relativa aos tributos incidentes sobre o objeto desta licitação;
- e. Prova de regularidade relativa ao Fundo de Garantia por Tempo de Serviço, através do Certificado de Regularidade do FGTS (CRF);
- f. Prova de inexistência de débitos inadimplidos perante a Justiça do Trabalho, mediante a apresentação de certidão negativa, nos termos do Título VII-A da Consolidação das Leis do Trabalho, aprovada pelo Decreto-Lei nº. 5.452 de 1º de maio de 1943 (introduzida pela Lei nº. 12.440/2011);
- g. A comprovação de regularidade fiscal e trabalhista das microempresas e empresas de pequeno porte somente será exigida para efeito de assinatura do contrato, porém, será obrigatória durante a fase de habilitação a apresentação dos documentos, ainda que veiculem restrições impeditivas à referida comprovação;
- h. Havendo alguma restrição na comprovação da regularidade fiscal e trabalhista das microempresas e empresas de pequeno porte, será assegurado o prazo de 5 (cinco) dias úteis, a contar da declaração de vencedor, prorrogáveis por igual período, a critério desta Administração, para a regularização da documentação com emissão de certidões negativas ou positivas com efeito de negativas;
- i. A não regularização da documentação no prazo acima previsto implicará na decadência do direito à contratação, sem prejuízo das sanções legais, procedendo-se à convocação dos licitantes para, em sessão pública, retomar os atos referentes ao procedimento licitatório.

10.3 - Documentação Relativa à Qualificação Econômico-Financeira:

- a. Certidão negativa de falência ou recuperação judicial expedida pelo distribuidor da sede da pessoa jurídica, expedida no domicílio da licitante com no máximo 90 (noventa) dias da data de abertura dos envelopes.

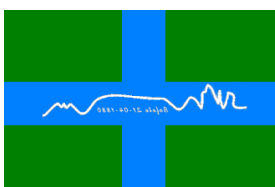



- b. As empresas que se encontrem em situação de recuperação judicial deverão apresentar o Plano de Recuperação, homologado pelo juízo competente e em pleno vigor, conforme Súmula nº 50 do Tribunal de Contas do Estado de São Paulo.
- c. Balanço Patrimonial do último exercício social, já exigíveis e apresentados na forma da Lei, que comprovem a boa situação financeira da empresa, vedada a sua substituição por balancetes ou balanços provisórios.
- c1. A boa situação financeira da licitante será aferida pela observância, dos índices apurados pela fórmula abaixo, cujo cálculo deverá ser demonstrado em documento próprio.

ILG -ÍNDICE DE LIQUIDEZ GERAL: $\geq 1,00$

ILG = $\frac{\text{Ativo Circulante} + \text{Realizável a Longo Prazo}}{\text{Passivo Circulante} + \text{Exigível à Longo Prazo}}$

ILC -ÍNDICE DE LIQUIDEZ CORRENTE: $\geq 1,00$

ILC = $\frac{\text{Ativo Circulante}}{\text{Passivo Circulante}}$

GRAU DE ENDIVIDAMENTO $\leq 0,50$

GEG = $\frac{\text{Passivo Circulante} + \text{Exigível a Longo Prazo}}{\text{Ativo Total}}$

10.3.1 - Apresentação de garantia de proposta, em uma das modalidades previstas no §1º, do Art. 56 da Lei 8.666/1993, correspondente a 1% (um por cento) do valor da licitação, no importe de R\$ 5.692,17 (cinco mil, seiscentos e noventa e dois reais, dezessete centavos).

10.4 - Certificado de Registro Cadastral - CRC emitido por este Município.

10.4.1 - Com a apresentação do Certificado de Registro Cadastral, será dispensada apresentação dos documentos contidos nos itens 10.1 (habilitação jurídica), 10.2 (regularidade fiscal e trabalhista) e 10.3 (qualificação econômico-financeira).

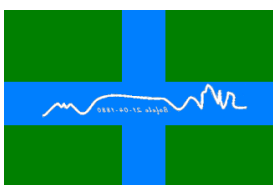



10.4.2 - O CRC, que deverá estar devidamente atualizado, terá que conter a especificação do ramo de atividade pertinente ao do objeto ora licitado, bem como as datas de vencimentos de cada certidão exigida para a sua expedição, devendo ocorrer a inabilitação do licitante que estiver com alguma certidão vencida, salvo se apresentar a certidão atualizada, no prazo de validade vigente, dentro do envelope de documentos.

10.5 - Documentação Relativa à Qualificação Técnica:

10.5.1 - Registro ou inscrição no Conselho Regional de Engenharia e Agronomia – CREA ou Conselho Regional de Arquitetura e Urbanismo – CAU, atualizados (em conformidade com o objeto da obra).

10.5.2 - Comprovação de aptidão para desempenho de atividade pertinente e compatível em características, quantidades e prazos com o objeto de licitação, que contemplem no mínimo 50% (cinquenta por cento) das parcelas de maior relevância da obra (**ITEM 2.5/ ITEM 3.2/ ITEM 7.4/ ITEM 7.5**) por meio de atestados expedidos por pessoa jurídica de direito público ou privado, em nome da empresa licitante, onde figure como CONTRATADA, com as seguintes informações: - objeto do contrato; - nome dos profissionais responsáveis pelas obras/serviços; - quantificação principal; - local; - período de execução.

- a. Quando os atestados apresentados se referirem a subcontratação deverão vir acompanhados de documento emitido pelo Contratante original, proprietário da obra, demonstrando que a subcontratação ocorreu com sua plena autorização.

10.5.3 - Comprovação de que os profissionais que participarão da obra/serviço da execução do presente objeto tenham vínculo permanente, ou contratual, com a licitante, na data prevista para entrega das propostas. Este vínculo poderá ser demonstrado por meio de contrato social, contrato de prestação de serviços; registro em carteira profissional, ficha do empregado ou contrato de trabalho, sendo possível a contratação de profissional autônomo que preencha os requisitos e se responsabilize tecnicamente pela execução dos serviços.

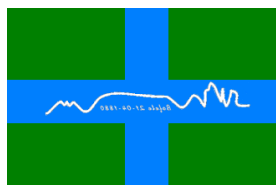



10.5.4 - Comprovação de Capacidade técnico-profissional que se dará através da comprovação de que o licitante possui, em seu quadro permanente, na data prevista para a entrega da proposta, um profissional de nível superior ou outro devidamente reconhecido pela entidade competente, nos termos da Resolução 218/73 do CONFEA e/ou Resolução 21/2012 do Conselho de Arquitetura e Urbanismo - CAU, que será o responsável técnico pela execução dos serviços, devidamente registrado no Conselho de Engenharia e Agronomia – CREA e/ou Conselho de Arquitetura e Urbanismo - CAU, detentor de Anotação de Responsabilidade Técnica - ART relativo à execução de obras ou serviços de características semelhantes ao do objeto desta licitação, que atenda independente do seu quantitativo as parcelas de maior relevância técnica indicadas no item 10.5.2 e valor da contratação definida neste edital, que se dará mediante apresentação de certidão de acervo técnico – CAT, através de anotação expressa que vincule o Atestado ao Acervo do profissional (artigo 30, parágrafo 1º, inciso I, Lei Federal nº 8.666/93), expedida pelo CREA ou CAU da região pertinente, nos termos da legislação aplicável e de acordo com a Súmula nº 23 do TCE/SP.

10.5.5 – Declaração indicando a relação das instalações administrativas e o aparelhamento, equipamentos e instrumentos disponíveis para execução dos serviços.

10.6 - Documentação Complementar:

Declaração de Idoneidade (Anexo IV);

Declaração de inexistência de fatos impeditivos (Anexo V);

Declaração de que não emprega menos de 18 (dezoito) anos em trabalhos noturnos e menores de 16 (dezesseis) anos em qualquer trabalho, salvo na condição de aprendiz, a partir de 14 (catorze) anos, conforme Lei nº. 9.854/99 (Anexo VI);

Declaração de Microempresa ou Empresa de Pequeno Porte (Anexo VII);

Declaração de responsabilidade (Anexo VIII).

10.7 - Disposições gerais da Habilitação:

- a. Nas certidões que não constarem prazo de validade serão consideradas válidas por 90 (noventa) dias a partir da data de sua emissão;

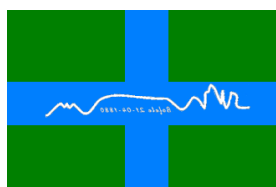



- b. Os documentos emitidos VIA INTERNET serão considerados originais e poderão ter sua autenticidade aferida pela Comissão Permanente de Licitações;
- c. Excepcionalmente em caso de greve geral da instituição emitente da Certidão, e comprovada a real impossibilidade de obtenção de Certidão recente, poderá a Comissão de Licitação a seu exclusivo critério aceitar Certidão Negativa cujo prazo de validade tenha se expirado após o início da greve, desde que acompanhada de declaração de que a empresa está regularizada junto ao órgão em greve. Caso a empresa vencedora esteja enquadrada nesta situação, a mesma deverá apresentar a Certidão atualizada quando cessado o impedimento à sua expedição;
- d. Se o licitante for a matriz, todos os documentos deverão estar em nome da matriz, e se for a filial, todos os documentos deverão estar em nome da filial, excetos aqueles documentos que pela própria natureza, comprovadamente, forem emitidos somente em nome da matriz. Caso a licitante pretenda que um de seus estabelecimentos, que não o participante da licitação, execute o futuro contrato, deverá apresentar toda a documentação de ambos os estabelecimentos na forma e condições previstos neste item.
- e. Os documentos necessários à habilitação/emissão do CRC poderão ser apresentados por qualquer processo de cópia autenticada por meio de cartório competente ou por servidor da Administração Pública ou, ainda, por publicação em órgão da imprensa oficial;
- f. Não serão aceitos protocolos de entrega ou solicitação de documento em substituição aos documentos requeridos no presente Edital e seus Anexos;
- g. Durante a sessão de abertura dos envelopes, tanto da habilitação quanto à proposta, não serão feitas autenticidades em documentos. A empresa que desejar autenticar documentos deverá comparecer pelo menos 30 (trinta) minutos antes da hora determinada para início dos trabalhos.

11 – PROPOSTA DE PREÇO (ENVELOPE Nº. 02)

11.1 - Os licitantes deverão apresentar a Proposta, conforme modelo da Planilha Orçamentária, anexo ao processo, contendo a discriminação, quantidade, valores unitários e totais dos itens e valor global da obra.

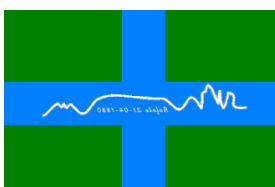



11.2 - A proposta deverá ser apresentada em papel timbrado do licitante ou com sua identificação, em apenas uma via, datilografada ou impressa, em um só lado do papel, sem rasuras, borrões, emendas, ressalvas ou omissões e devidamente assinada pelo representante legal da empresa, com indicação do seu subscritor, a indicação do número desta licitação, a razão social, endereço completo e CNPJ do proponente.

11.3 - Deverá integrar a proposta:

11.3.1 Planilha orçamentária;

11.3.2 Cronograma Físico e Financeiro.

11.4 - A apresentação da proposta implica nos seguintes reconhecimentos:

- a. O Memorial Descritivo apresentado pela Prefeitura contém os dados necessários e suficientes à plena caracterização dos serviços e demais informações complementares;
- b. Pleno conhecimento das informações contidas neste Edital e seus Anexos, do local de execução da obra, dos Projetos e Especificações Técnicas;
- c. Reconhecimento do prazo de validade da Proposta por 60 (sessenta) dias, contados na data de sua abertura;
- d. Proposta está em acordo com as exigências do edital, e dos anexos.

11.5 – Os valores unitários apresentados pela licitante não poderão ultrapassar os preços constantes da planilha orçamentária orçada pela Prefeitura.

12 – CREDENCIAMENTO

12.1 - Na sessão de abertura dos envelopes, as empresas participantes poderão se fazer representar:

- a. Diretamente por um diretor ou um dos seus sócios, através da apresentação de cópia autenticada do contrato social, ou

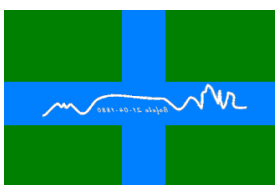



- b. Indiretamente por meio de procuração com firma reconhecida, documento de identificação, junto de apresentação do contrato social da empresa licitante

12.1.1 - A pessoa credenciada por qualquer forma deverá ter poderes específicos para:

- a. Manifestar-se em nome da proponente;
- b. Desistir da interposição de eventuais recursos;
- c. Assinar atas.

12.2 - No credenciamento na forma do item 12.1, os documentos Contrato Social, credenciamento ou Procuração deverão estar com firma reconhecida, onde serão apresentados à Comissão Permanente de Licitação, e será examinada no início da sessão, antes da abertura do envelope nº. 01 – Documentação, que ficará retida pela Comissão de Licitação anexada ao processo, poderão ainda ser apresentados em cópia simples, juntamente com os originais, a fim de que possam ser autenticados pela Comissão Permanente de Licitação.

12.3 - A ausência do representante credenciado ou a não apresentação ou incorreção do documento de credenciamento para participar da Reunião de Abertura dos Envelopes, não acarretará a inabilitação ou desclassificação da empresa licitante, embora que, durante os trabalhos só será permitida a manifestação de representantes legais ou credenciados, que constará de ata, cabendo recurso quanto aos seus efeitos, não sendo permitidas refutações orais.

13 – DA SESSÃO DE ABERTURA DOS ENVELOPES DOCUMENTAÇÃO

13.1 - No dia e hora estabelecidos, na presença dos membros da Comissão Permanente de Licitação, serão abertos, primeiramente, os Envelopes “Documentação” e examinados os seus conteúdos, a fim de serem os participantes considerados habilitados ou não. Aos participantes considerados “inabilitados” quanto aos documentos apresentados, serão devolvidos intactos os envelopes “Proposta”, desde que tenham desistido da interposição de recursos, ou após a sua denegação, se for o caso.

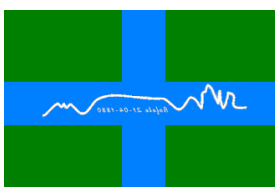



13.2 - Não havendo pedido de inabilitação, com desistência expressa de interposição de recursos pelas licitantes presentes, os envelopes Proposta poderão ser abertos no mesmo dia em sequência da reunião de habilitação.

13.3 - Havendo recurso, os trabalhos serão suspensos, designando-se nova data para abertura dos Envelopes “Proposta”, que serão rubricados pelos presentes e guardados, no caso de ser inabilitado participante sem representante credenciado para o dia, os trabalhos também serão suspensos, a fim de se permitir o prazo para eventual recurso.

13.4 - Os membros da Comissão poderão suspender os trabalhos a fim de realizar diligências destinadas a melhor instruir o processo licitatório.

13.5 - As questões porventura suscitadas durante os atos públicos desta licitação, serão resolvidas na presença dos licitantes ou de seus representantes, ou deixadas para posterior deliberações, à juízo da Comissão.

14 – CRITÉRIO DE ACEITAÇÃO E JULGAMENTO

14.1 - Encerrada a fase de habilitação, nos prazos e procedimentos regulamentares, será iniciada a fase de classificação e julgamento das propostas. A sessão pública de abertura dos envelopes propostas se dará em dia e hora estabelecidos, através de publicação na imprensa oficial ou, no caso de desistência de recursos por todos os licitantes, na sessão pública da habilitação.

14.2 - Os representantes das empresas proponentes, presentes ao ato a que se refere o item anterior, deverão examinar cada um dos documentos competentes e rubricá-los.

14.3 - Em caso de empate, a decisão se dará por sorteio em ato público, podendo ser feita na mesma sessão.

14.4 - Procedendo a classificação por ordem crescente, após decorridos os prazos recursais a contar da publicação na imprensa oficial, serão os autos remetidos conclusos para

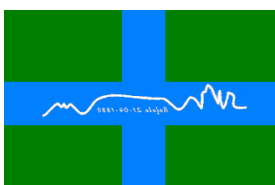



deliberação da autoridade competente quanto à homologação e adjudicação do objeto da licitação.

14.5 - Não serão consideradas para fins de julgamento quaisquer ofertas ou vantagens não previstas neste edital, nem serão aceitas propostas que contenham reduções incidentes sobre a proposta de menor preço, que façam referência a preços de outras empresas proponentes, que mencionem outras taxas, impostos, benefícios, despesas indiretas ou acréscimos de qualquer natureza para serem computados além do preço proposto nem as que estabeleçam outras condições além das previstas neste edital.

14.6 - Compete a Comissão Permanente de Licitação processar e julgar a licitação, classificando os licitantes para fins de adjudicação.

14.7 - A classificação será feita com base no critério de **MENOR VALOR GLOBAL**.

14.8 - A Prefeitura Municipal de Bofete se julga no direito de desclassificar as licitantes, sem direito a indenizações ou ressarcimento, e sem prejuízo de outras sanções cabíveis, se a Prefeitura tiver conhecimento de qualquer fato ou circunstância, anterior ou posterior ao julgamento da licitação, que desabone sua idoneidade ou capacidade financeira, técnica ou administrativa.

14.9 - A Copel fará consulta nos endereços eletrônicos (<http://www.portaldatransparencia.gov.br/sancoes/ceis?ordenarPor=nome&direcao=asc>) do Portal da Transparência do Governo Federal e (<https://www.tce.sp.gov.br/pesquisa-relacao-apeados>) do TCE (Tribunal de Contas do Estado de São Paulo) para averiguar se a há algum impedimento dos licitantes. Caso haja alguma restrição, a empresa será inabilitada.

14.10 - Será ainda desclassificada a proposta que:

- a. Não atender as exigências do edital;
- b. A que for manifestadamente inexequível;

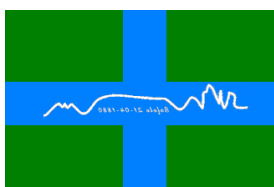



- c. Apresentar emendas, rasuras, borrões, ressalvas, entrelinhas ou cláusulas resolutivas, não permitindo sua identificação clara e precisa, de modo que fique prejudicada sua análise;
- d. Apresentar vantagens não previstas neste edital, bem como oferta de redução sobre a proposta de menor preço;
- e. Não estiver assinada pelo responsável.

15 – DA GARANTIA CONTRATUAL

15.1 - Será exigida prestação de garantia de cumprimento de contrato, a ser posteriormente celebrada com a empresa vencedora desta licitação, no valor de 5% (cinco por cento) do valor global da proposta, até a data para assinatura do contrato e como condição desta assinatura, em uma das modalidades: CAUÇÃO EM DINHEIRO; TÍTULO DA DÍVIDA PÚBLICA; SEGURO GARANTIA ou FIANÇA BANCÁRIA.

15.2 - Os Títulos da Dívida Pública, somente serão aceitos como garantia, desde que comprovada a devida escrituração em sistema centralizado de liquidação e custódia, pelo seu valor econômico, conforme definido pelo Ministério da Fazenda (Artigo 61, da Lei de Responsabilidade Fiscal).

15.3 - Quando em seguro ou fiança bancária, deverá constar do respectivo documento que o prazo da garantia compreende o recebimento definitivo da obra.

15.4 - A restituição da garantia prestada pela Contratada, somente será liberada após a execução do contrato, ou seja, após a emissão do TERMO DE RECEBIMENTO DEFINITIVO DA OBRA.

15.5 - Caso o pagamento da garantia prestada seja efetuado em dinheiro, o recolhimento far-se-á por guia própria, vinculada em conta especial remunerada, na Tesouraria da Prefeitura.

15.6 - O não cumprimento de quaisquer exigências contidas na legislação em vigor ou nas condições contratuais pactuadas sujeitar-se-á a Contratada às penalidades e sanções previstas na Lei Federal nº. 8.666/93 e suas alterações posteriores, artigos 86 a 88.

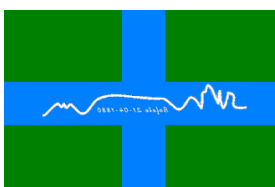



16 – DOS PRAZOS DE EXECUÇÃO, DAS MEDIÇÕES DOS SERVIÇOS

16.1 - Os prazos e condições de execução dos serviços serão os seguintes:

- a. Para início: até 7 (sete) dias corridos, contados a partir da ordem de serviço;
- b. Para conclusão: 210 (duzentos e dez) dias corridos, contados do início da obra;
- c. Para recebimento provisório pelo responsável por seu acompanhamento/fiscalização e/ou Comissão de Vistoria, mediante termo circunstanciado, assinado pelas partes, dentro de 10 (dez) dias corridos de comunicação escrita da conclusão da obra por parte da Contratada;
- d. Para recebimento definitivo pela Comissão designada pelo Prefeito Municipal de Bofete, até 10 (dez) dias corridos após o decurso do prazo de observação, nos termos do artigo 73, I, “b”, da Lei nº 8.666/93, e alterações, considerando esta data de término da obra.

17 – PRAZO, CONDIÇÕES E FORMA DE PAGAMENTO

17.1 - Os pagamentos serão efetuados por etapas, conforme medições, uma vez implementadas as demais condições exigidas na forma de pagamento, cujo ocorrerá em até 30 (trinta) dias.

17.2 - A forma de pagamento será executada através de transferência bancária em favor da contratada, mediante apresentação de nota fiscal devidamente atestada pela autoridade competente acompanhada da medição aprovada pelo Departamento de Projetos e Planejamento do Município.

17.3 - A contratada, quando da emissão e entrega da respectiva Nota Fiscal relativa à medição da parcela da obra, deverá também apresentar cópia dos recolhimentos do ISS, em razão dos serviços que executa, certidão negativa de débito do INSS e do FGTS, com validades vigentes.

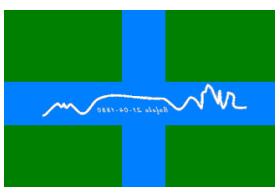



- a. Cópias das guias de recolhimento dos encargos previdenciários (INSS e FGTS) resultantes do contrato, devidamente quitadas, relativas à execução do serviço e em conformidade a legislação vigente;
- b. Cópia dos comprovantes do Imposto Sobre Serviço (ISS) resultante do contrato, devidamente quitado, recolhido junto a Prefeitura Municipal, relativo ao mês de execução.

17.4 - O contratante se resguarda no direito de fazer as retenções exigidas em Lei, como por exemplo, previdência social, ISS, imposto de renda, ou outros tributos, pagando a contratada o valor contratado descontado(s) o(s) tributo(s) devido(s).

17.5 - Nenhum pagamento será efetuado ao proponente vencedor enquanto pendente de liquidação quaisquer obrigações financeiras que lhe foram impostas, em virtude de penalidade ou inadimplência, sem que isso gere direito ao pleito de reajustamento de preços ou correção monetária.

17.6 - Havendo atraso nos pagamentos não decorrente de falhas no cumprimento das obrigações contratuais principais ou acessórias por parte da Contratada, incidirá correção monetária sobre o valor devido conforme o IPCA-E, bem como juros moratórios, à razão de 0,5% (meio por cento) ao mês, calculados pró-rata tempore, em relação ao atraso verificado.

18 – DA FISCALIZAÇÃO

18.1 - Para assegurar a perfeita execução dos serviços em conformidade com as condições do Edital e cláusulas contratuais, a Prefeitura nomeará um Coordenador para dirigir e acompanhar os trabalhos, ou seja, um engenheiro que ficará responsável pela aprovação da medição.

19 – DA INADIMPLÊNCIA E SANÇÕES

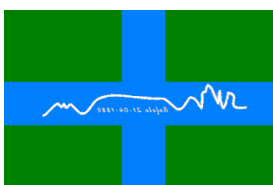



19.1 - O descumprimento total ou parcial das obrigações assumidas pela licitante vencedora, sem justificativa aceita pela Prefeitura, resguardada os preceitos legais pertinentes, poderá acarretar, nas seguintes sanções:

- a. Multa compensatória de 2,5% (dois e meio por cento), calculada sobre o valor total estimado da contratação, pela recusa em assinar o contrato no prazo de 05 (cinco) dias, após convocação, sem prejuízo da aplicação de outras sanções previstas no artigo 87 da Lei Federal nº. 8.666/93;
- b. Multa de mora correspondente a 0,5% (meio por cento), calculada sobre o valor total da contratação, por dia de inadimplência da execução previsto no cronograma físico, até o limite de 10 (dez) dias úteis, caracterizando inexecução parcial; e,
- c. Multa compensatória de 10% (dez por cento), calculada sobre o valor total estimado da contratação, pela inadimplência além do prazo do subitem anterior, caracterizando inexecução total do mesmo;
- d. Advertência;
- e. Suspensão temporária de participar em licitação e impedimento de contratar com a Prefeitura Municipal por prazo de até 02 (dois) anos; e
- f. Declaração de inidoneidade para licitar ou contratar com a Administração Pública, enquanto perdurarem os motivos determinantes da punição, ou até que seja promovida a reabilitação, perante a própria autoridade que aplicou a penalidade, que será concedida sempre que a licitante vencedora ressarcir Administração pelos prejuízos resultantes e após decorrido o prazo da sanção aplicada.

19.2 - A aplicação das sanções previstas neste Edital não exclui a possibilidade de aplicação de outras, previstas na Lei nº. 8.666/93 inclusive responsabilização da licitante vencedora por eventuais perdas e danos causados à Administração ou a terceiros.

19.3 - A multa deverá ser recolhida no prazo máximo de 10 (dez) dias corridos, a contar da data do recebimento da comunicação enviada pela Prefeitura Municipal.

19.4 - O valor da multa poderá ser descontado da Fatura ou crédito existente na Prefeitura Municipal, em favor da licitante vencedora, sendo que, caso o valor da multa seja superior ao crédito existente, a diferença será cobrada na forma da lei. Se a multa aplicada for de valor

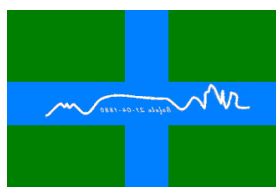



superior ao primeiro pagamento o excesso também poderá ser descontado do pagamento subsequente e assim sucessivamente.

19.5 - As multas e outras sanções aplicadas só poderão ser relevadas, motivadamente e por conveniência administrativa, mediante ato da Prefeitura Municipal, devidamente justificado.

19.6 - As sanções aqui previstas são independentes entre si, podendo ser aplicadas isoladas ou cumulativamente, sem prejuízo de outras medidas cabíveis.

19.7 - A aplicação de sanções ou multas, não impede que:

- a. Contratante venha rescindir unilateralmente o contrato;
- b. Imposição das penas de suspensão temporária para participar de licitações, de impedimento de contratar e de declaração de inidoneidade para licitar ou contratar;
- c. A Contratada venha reparar eventuais danos, perdas ou prejuízos que por ação ou omissão tenha causado.

19.8 - As multas são autônomas, a aplicação de uma não exclui a de outra e serão calculadas, salvo exceções, sobre o valor global do contrato.

19.9 - O contrato poderá ser rescindido na ocorrência de qualquer um dos motivos enumerados no artigo 78 da Lei Federal nº. 8.666/93, com as formalidades e consequências previstos nos artigos 79 e 80 da mesma Lei.

20 – DAS RESPONSABILIDADES DA CONTRATADA

20.1 - A contratada é única responsável em qualquer caso, por dano ou prejuízo que eventualmente possa causar a terceiros, em decorrência da mão de obra ora contratada, sem qualquer responsabilidade ou ônus para a Prefeitura pelo ressarcimento ou indenização devidos.

20.2 - A responsabilidade da contratada é GLOBAL para com a execução do objeto do presente contrato, nos termos do Código Civil Brasileiro sendo que a presença da fiscalização da Prefeitura, não diminui ou exclui essa responsabilidade.

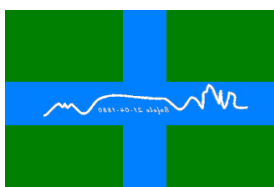



20.3 - Todo serviço mencionado em qualquer documento que integra o contrato será executado sob responsabilidade direta da contratada.

20.4 - É de responsabilidade da contratada o fornecimento de todos os materiais, equipamentos e mão de obra necessários para a execução das obras.

20.5 - Correrão por conta da contratada:

- a. Exclusivamente, todos os impostos e taxas que forem devidos em decorrência na contratação da empreitada, objeto desta licitação;
- b. As contribuições devidas à Seguridade Social;
- c. Exclusivamente, todos os encargos trabalhistas, taxas, prêmios de seguros e de acidentes de trabalho, emolumentos e demais despesas necessárias;
- d. A empresa licitante vencedora obrigar-se-á a remoção total dos entulhos decorrentes dos serviços bem como, proceder a limpeza geral da área;
- e. A contratada deverá providenciar, às suas expensas, em 7 (sete) dias a contar do início dos serviços, a confecção e instalação de placa indicativa da obra conforme modelo que será fornecido pela Prefeitura;
- f. É de responsabilidade da contratada, a vigilância dos materiais, equipamentos e local onde serão executados os serviços;
- g. A contratada é obrigada a reparar, corrigir, remover, reconstruir ou substituir às suas expensas, no total ou em parte, o objeto do contrato em que se verificarem vícios, defeitos ou incorreções resultantes da execução ou de materiais empregados;
- h. Aceitar nas mesmas condições contratuais os acréscimos e supressões de até 25% (vinte e cinco por cento) do valor inicial atualizado do contrato;
- i. Caberá a contratada a garantia dos serviços executados por um prazo mínimo de 5 (cinco) anos;
- j. É de responsabilidade da contratada de manter, durante toda execução do contrato, em compatibilidade com as obrigações por ele assumidas, todas as condições de habilitação e qualificação exigidas;
- k. A contratada é responsável pelos danos causados diretamente à Administração, ou a terceiros, decorrentes de sua culpa ou dolo na execução do contrato, não excluindo

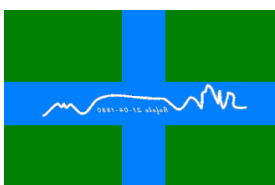



ou reduzindo essa responsabilidade à fiscalização ou o acompanhamento pelo órgão interessado;

1. Apresentar, em até 05 (cinco) dias diretos da assinatura do contrato, a ART (Anotação de Responsabilidade Técnica) – CREA, no valor e objeto do contrato.

21 – DAS ALTERAÇÕES

21.1 - O instrumento contratual poderá ser alterado nos seguintes casos, estabelecidos pela Lei Federal nº. 8.666/93 e demais alterações posteriores, em seu artigo 65 e demais parágrafos:

21.1.1 - Unilateralmente pela Administração.

- a. Quando houver modificações do projeto ou das especificações, para melhor adequação técnica aos seus objetos;
- b. Quando necessária a modificação do valor contratual em decorrência de acréscimo ou diminuição quantitativa de seu objeto, nos limites permitidos por Lei.

21.1.2 - Por acordo entre as partes:

- a. Quando conveniente a substituição da garantia de execução;
- b. Quando necessária a modificação do regime de execução da obra, serviço ou material, bem como do modo de fornecimento, em face à verificação técnica da inaplicabilidade dos termos contratuais originais;
- c. Para restabelecer a relação, que as partes pactuaram inicialmente, entre os encargos do contratado e a retribuição da Administração para a justa remuneração da obra, serviço ou fornecimento, objetivando a manutenção do equilíbrio econômico-financeiro inicial do contrato, na hipótese de fatos imprevisíveis, ou previsíveis, porém incalculáveis, retardadores ou impeditivos da execução do ajustado, ou ainda em caso de força maior, caso fortuito ou fato do príncipe, configurando a lei econômica extraordinária ou extracontratual.

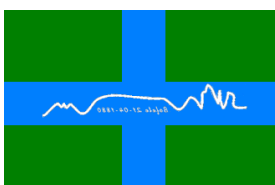



21.2 - Quaisquer tributos ou encargos legais criados, alterados ou extintos, bem como a superveniência de disposições legais, quando ocorrida após a data da apresentação da proposta, de comprovada repercussão nos preços contratados, implicarão na revisão destes para mais ou para menos, conforme o caso.

21.3 - Em havendo alteração unilateral do contrato que aumente os encargos do contrato, a Administração deverá restabelecer, por aditamento, o equilíbrio econômico-financeiro.

22 – DA RESCISÃO

22.1 - O presente contrato será rescindido de pleno direito unilateralmente em caso de:

- a. Inexecução total do ajuste, após a assinatura do termo contratual.
- b. Inexecução parcial do contrato, ou constatada a não adequação do objeto entregue com as especificações do edital;
- c. Não manter durante a execução do contrato todas as condições de habilitação e qualificação exigidas na licitação;
- d. Má execução do objeto contratado.

23 – DA ADJUDICAÇÃO, HOMOLOGAÇÃO E ASSINATURA DO CONTRATADO

23.1 - Os autos conclusos serão remetidos para a autoridade competente que procederá quanto à homologação e adjudicação do objeto da licitação.

23.2 - Uma vez homologada a presente Tomada de Preços sem que contra esse ato penda qualquer recurso, a Prefeitura Municipal convocará o proponente a quem o objeto desta licitação for adjudicado, para assinar o respectivo contrato elaborado conforme Anexo deste Edital, no prazo máximo de 05 (cinco) dias úteis, sob pena de decair o direito de contratar, sem prejuízo das sanções previstas neste Edital e seus Anexos, na Lei Federal nº. 8.666/93.

23.3 - O prazo de convocação poderá ser prorrogado uma vez, por igual período, quando solicitado pela parte, durante o seu transcurso, desde que ocorra motivo justificado e aceito pela administração.

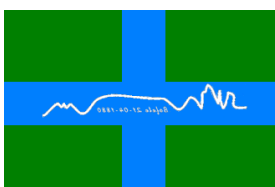



23.4 - Quando o convocado não assinar o contrato no prazo e condições estabelecidas, o Setor de Licitações poderá convocar as outras licitantes na ordem de classificação para fazê-lo com igual prazo e nas mesmas condições da proposta vencedora, ou ainda propor a revogação da licitação.

23.5 - Decorridos 60 (sessenta) dias da data de abertura das propostas, sem convocação para contratação, ficam as licitantes liberadas dos compromissos assumidos.

23.6 - O contrato e seus aditamentos, se houver, serão lavrados no Setor de Licitações.

23.7 - A condição de pagamento, reajuste, faturamento, garantia de execução contratual, penalidades, obrigações e responsabilidades são as estabelecidas neste Edital e na “Minuta do Contrato”.

24 – DOS RECURSOS PREVISTOS EM LEI

24.1 - As empresas proponentes, participantes da presente Tomada de Preços, poderão recorrer à autoridade competente contra qualquer ato relacionado, bem como impugnar o próprio edital, desde que observadas as condições e termos impostos pela Lei Federal nº. 8.666/93:

24.1.1 - Recurso, no prazo de 05 (cinco) dias úteis a contar da intimação do ato ou da lavratura da ata, nos casos de:

- a. Habilitação ou inabilitação dos licitantes;
- b. Julgamento das propostas;
- c. Anulação ou revogação da licitação;
- d. Indeferimento do pedido de inscrição cadastral;
- e. Rescisão do contrato, a que se refere o inciso I do art. 79 da Lei 8.666/93;
- f. Aplicação das penas de advertência, suspensão temporária ou multa.

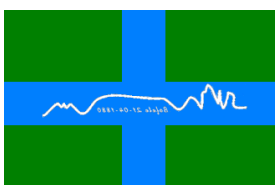



24.1.2 - Representação no prazo de 05 (cinco) dias úteis da intimação da decisão relacionada com o objeto da licitação ou do contrato, de que não caiba recurso hierárquico.

24.1.3 - Interposto, o recurso será comunicado aos demais licitantes que poderão impugná-lo no prazo de 05 (cinco) dias úteis.

24.2 - Não serão recebidos recursos apresentados ou protocolados fora do prazo previsto.

24.3 – Os recursos, pedidos de esclarecimentos e informações sobre o presente edital poderão ser requeridos presencialmente, no Paço Municipal, sito à Rua 9 de Julho, 290, Centro, Bofete/SP, das 08h00min às 11h00min e das 12h30min às 16h00min, diariamente, exceto aos sábados, domingos e feriados; por e-mail nos endereços licitacao@bofete.sp.gov.br ou compras2@bofete.sp.gov.br; por escrito no endereço supra citado.

25 – DAS DISPOSIÇÕES GERAIS

25.1 - As empresas proponentes ficam obrigadas a fornecer à Comissão Permanente de Licitação todas as informações e documentos suplementares necessários ao esclarecimento de situações surgidas. Será eliminado (inabilitada ou desclassificada) o proponente que não atender, no prazo estabelecido, qualquer das solicitações.

25.2 - A Comissão Permanente de Licitação, sem prejuízo no item anterior, poderá promover diligências para esclarecer ou complementar a instrução do procedimento licitatório, em qualquer fase da Tomada de Preços, inclusive por meio de vista às sedes das proponentes.

25.3 - A contratante não assume, em hipótese alguma, qualquer responsabilidade pelos débitos contraídos pelas proponentes para apresentação das propostas ou decorrentes da execução do contrato originado da presente tomada de preços.

25.4 - Objetivando a estrita obediência à legislação, para todas as omissões do presente edital aplicar-se-ão a Lei Federal nº. 8.666/93 e alterações posteriores.

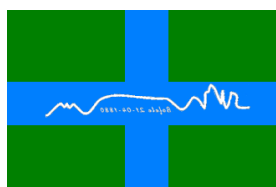



25.5 - De cada reunião da Comissão Permanente de Licitações será lavrada uma ata circunstanciada dos respectivos trabalhos, a qual será assinada pelos membros dessa Comissão e pelos representantes das empresas proponentes, quando presentes.

25.6 - As dúvidas que eventualmente surgirem durante a realização de qualquer dos atos públicos a que a presente Tomada de Preço esteja sujeita, serão decididas por maioria de votos, pela Comissão Permanente de Licitações.

25.7 - A Contratante deverá anular por ilegalidades, podendo revogar o presente certame, ou sobrestar face à importunidade de sua realização, mediante despacho devidamente fundamentado, assegurado o contraditório e a ampla defesa.

25.8 - Os documentos exigidos nesta Tomada de Preços que por lei não tenham prazo específico de validade, deverão ser expedidos até a data de abertura do envelope documentação ou conter prazo de validade que se encerre após essa data.

25.9 - Pela elaboração e apresentação da documentação e proposta, os proponentes não terão qualquer vantagem, remuneração ou indenização de espécie ou natureza alguma.

25.10 - Qualquer contribuinte é parte legítima para impugnar o presente Edital por irregularidades na aplicação da Lei, devendo protocolar o pedido até 5 (cinco) dias úteis antes da data fixada para a abertura dos envelopes de habilitação, devendo a administração julgar e responder a impugnação em até 3 (três) dias úteis.

25.11 - Decairá do direito de impugnar o presente Edital perante a Administração o proponente que não o fizer até o segundo dia útil que anteceder a abertura dos envelopes com as propostas, as falhas ou irregularidades que viciarem o Edital, hipótese em que tal comunicação não terá efeito de recurso.

25.12 - A impugnação feita intempestivamente pela proponente não o impedirá de participar no processo licitatório até a decisão definitiva.

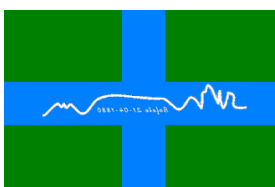



25.13 - Uma vez iniciada a reunião de abertura dos envelopes “Habilitação” e “Proposta”, não serão permitidas quaisquer retificações, nem admitidos proponentes retardatários.

25.14 - Não será permitida a subcontratação total ou parcial do seu objeto, a associação do contratado ou outrem, a cessão ou transferência total ou parcial bem como a fusão, cisão ou incorporação. (art. 78, VI da Lei Federal nº. 8.666/93 e demais alterações posteriores)

25.15 - Só terão direito a se manifestar e rubricar as propostas, bem como apresentar reclamações ou recursos e assinar a ata da reunião, os representantes dos licitantes, designados na fase de habilitação.

25.16 - Fica assegurado à Administração o direito, com a devida fundamentação, aceitar ou recusar, no todo ou em parte, quaisquer propostas podendo inclusive, anular ou revogar a presente licitação, sem que desse ato ocorra à empresa participante o direito de qualquer título de indenização, ainda que por despesas que tenha efetuado para se apresentar à mesma.

25.17 - Os casos omissos e não previstos neste edital e demais anexos, serão julgados pela Comissão Permanente de Licitação em consonância com a Lei Federal nº. 8.666/93 e alterações posteriores.

25.18 - Caso todas as proponentes sejam inabilitadas ou todas as propostas sejam desclassificadas a Comissão Permanente de Licitações, poderá proceder a prazo para que as licitantes apresentem nova documentação ou novas propostas, conforme § 3º. do art. 48 da Lei Federal nº. 8.666/93 e demais alterações posteriores.

26 – DISPOSIÇÕES FINAIS

26.1 - A participação no presente certame implica no reconhecimento que examinou todo o Anexo I como também tem conhecimento do local da obra, não existindo nenhuma falha nos mesmos, concordando assim com estes documentos na sua íntegra.

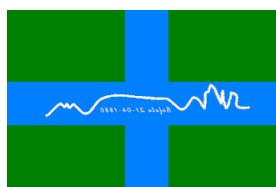



26.2 - No interesse da Administração a presente Tomada de Preços poderá ser revogada ou anulada pelo Prefeito Municipal, sem que por esse motivo, tenham o concorrente direito a qualquer reclamação ou indenização.

27 – DO FORO

27.1 - Para dirimir controvérsias e medidas decorrentes do presente edital, dos contratos que vierem a ser celebrados e da interpretação de seus correspondentes termos, condições e anexos deverão ser propostas no Foro da Comarca de Porangaba/SP.

Bofete, 14 de dezembro de 2023.

CLAUDÉCIO JOSÉ EBURNEO
Prefeito Municipal

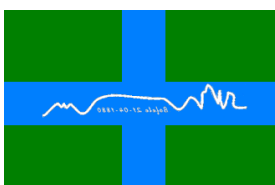



ANEXO I

MINUTA DO CONTRATO

PROCESSO N° 141/2023

TOMADA DE PREÇOS N° 17/2023

CONTRATANTE: MUNICÍPIO DE BOFETE

CONTRATADA: _____

OBJETO: REFORMA CIVIL - CONCLUSÃO DA QUADRA MUNICIPAL DO C.D.H.U.

PREÂMBULO

Pelo presente instrumento de contrato de Execução de drenagem e Reforma predial, que entre si celebram, de um lado PREFEITURA MUNICIPAL DE BOFETE (SP), com sede à Rua 9 de Julho, n.º 290, Centro, Município de Bofete, Estado de São Paulo, inscrita no CNPJ sob n.º 46.634.143/0001-56, neste ato devidamente representada pelo Prefeito do Município Sr. CLAUDÉCIO JOSÉ EBÚRNEO, brasileiro, casado, profissional autônomo, residente e domiciliado à Rua Campos Salles n.º 426, Centro, nesta cidade, portador do RG n.º 17.225.460 SSP-SP e CPF n.º 113.299.598-17, denominado neste ato simplesmente CONTRATANTE e de outro lado a empresa _____, inscrita no CNPJ sob n.º. _____ e Inscrição Estadual sob n.º. _____, estabelecida na _____, Município de _____, Estado de _____, representada pelo senhor _____, brasileiro, casado, empresário, portador da cédula de identidade RG sob n.º. _____ e do CPF n.º. _____, residente e domiciliado na _____, _____, Município de _____, Estado de _____, e figurando como preposto, o Sr(a). _____, portador do RG n.º....., inscrito no CPF n.º....., neste ato denominada simplesmente CONTRATADA, fica justo e contratado o seguinte:

CLÁUSULA 1 – DO OBJETO E SEUS ELEMENTOS CARACTERÍSTICOS

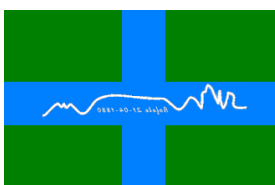



1.1 - Constitui objeto do presente contrato, a execução de REFORMA CIVIL - CONCLUSÃO DA QUADRA MUNICIPAL DO C.D.H.U. conforme projeto, planilha e local apresentados no instrumento licitatório, compreendendo o fornecimento de todos os materiais de construção empregados, equipamentos, mão de obra, canteiro de obras, serviços complementares, transportes, etc., conforme, Plano de Trabalho, Memorial Descritivo, Memória de Cálculo de Quantitativo, Cronograma Físico Financeiro, Planilha Orçamentária e projetos constantes no ANEXO I, bem como a proposta apresentada no processo, onde fazem parte integrante do presente contrato, objeto do Processo Licitatório nº 141/2023 – Tomada de Preços nº. 17/2023.

CLÁUSULA 2 – DO REGIME DE EXECUÇÃO

2.1 - Os serviços serão executados sob o regime de empreitada GLOBAL.

CLÁUSULA 3 – DO PREÇO E CONDIÇÕES DE PAGAMENTO

3.1 - Para a execução dos serviços mencionados na cláusula primeira, a Contratada receberá da Contratante o valor total de R\$ _____ (_____).

3.2 - Os pagamentos serão efetuados por etapas, conforme medições, uma vez implementadas as demais condições exigidas na forma de pagamento, cujo ocorrerá em até 30 (trinta) dias.

3.3 - A forma de pagamento será executada através de transferência bancária em favor da contratada, mediante apresentação de nota fiscal devidamente atestada pela autoridade competente acompanhada da medição aprovada pelo Departamento de Projetos e Planejamento do Município.

3.4 - A contratada, quando da emissão e entrega da respectiva Nota Fiscal relativa à medição da parcela da obra, deverá também apresentar cópia dos recolhimentos do ISS, em razão dos serviços que executa, certidão negativa de débito do INSS e do FGTS, com validades vigentes.

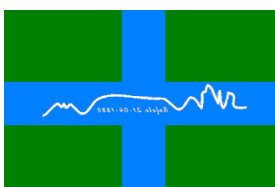



- a. Cópias das guias de recolhimento dos encargos previdenciários (INSS e FGTS) resultantes do contrato, devidamente quitadas, relativas à execução do serviço e em conformidade a legislação vigente;
- b. Cópia dos comprovantes do Imposto Sobre Serviço (ISS) resultante do contrato, devidamente quitado, recolhido junto a Prefeitura Municipal, relativo ao mês de execução.

3.5 - O contratante se resguarda no direito de fazer as retenções exigidas em Lei, como por exemplo, previdência social, ISS, imposto de renda, ou outros tributos, pagando a contratada o valor contratado descontado(s) o(s) tributo(s) devido(s).

3.6 - Nenhum pagamento será efetuado ao proponente vencedor enquanto pendente de liquidação quaisquer obrigações financeiras que lhe foram impostas, em virtude de penalidade ou inadimplência, sem que isso gere direito ao pleito de reajustamento de preços ou correção monetária.

3.7 - Havendo atraso nos pagamentos não decorrente de falhas no cumprimento das obrigações contratuais principais ou acessórias por parte da Contratada, incidirá correção monetária sobre o valor devido conforme o IPCA-E, bem como juros moratórios, à razão de 0,5% (meio por cento) ao mês, calculados pró-rata tempore, em relação ao atraso verificado.

CLÁUSULA 4 – DOS PRAZOS E VIGÊNCIA DO CONTRATO

4.1 - Os prazos de execução das obras são os seguintes:

Para início: até 7 (sete) dias corridos, contados a partir da ordem de serviço;

Para conclusão: 210 (duzentos e dez) dias corridos, contados do início da obra;

Para recebimento provisório pelo responsável por seu acompanhamento/fiscalização e/ou Comissão de Vistoria, mediante termo circunstanciado, assinado pelas partes, dentro de 10 (dez) dias corridos de comunicação escrita da conclusão da obra por parte da Contratada;

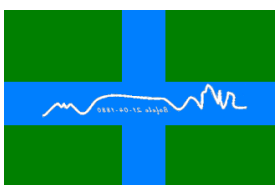



Para recebimento definitivo pela Comissão designada pelo Prefeito Municipal de Bofete, até 10 (dez) dias corridos após o decurso do prazo de observação, nos termos do artigo 73, I, “b”, da Lei nº 8.666/93, e alterações, considerando esta data de término da obra;

O presente instrumento encerrar-se-á em __/__/____;

O prazo de vigência constante do subitem anterior poderá ser prorrogado, desde que solicitado pela contratada e aceito pela contratante, nos termos no art. 57, §2º. da Lei Federal nº. 8.666/93.

CLÁUSULA 5 – DA INDICAÇÃO DOS RECURSOS ORÇAMENTÁRIOS

5.1 - Para a execução dos referidos serviços, as despesas onerarão a seguinte classificação orçamentária:

02.00 - Poder Executivo

02.09.00 - Departamento de Esporte e Lazer

02.09.01 - Esporte e Lazer

4.0.00.00.00 – Despesas de Capital

4.4.00.00.00 – Investimentos

4.4.90.00.00 – Aplicações Diretas

4.4.90.51.00 – Obras e Instalações

27.812.0029.1051 (Ficha 211)

CLÁUSULA 6 – DAS OBRIGAÇÕES DA CONTRATADA

6.1 – São obrigações da Contratada:

- a. Responsabilizar-se GLOBALmente pelos serviços ora contratados;
- b. Disponibilizar empregados e equipamentos necessários ao bom desempenho e eficácia dos serviços ora contratados;
- c. Enviar todas as documentações solicitadas pelo contratante, notadamente, as relacionadas na cláusula terceira, retro, e seus parágrafos;
- d. Fornecer empregados com as qualidades técnicas exigidas para o desempenho dos serviços ora contratados;

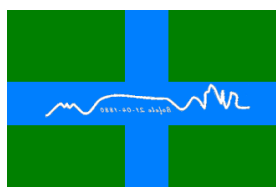



- e. Indicar um Supervisor Técnico que atenderá como preposto todas as reclamações, dúvidas, visando a melhor forma de prestação dos serviços ora contratados;
- f. Os horários de trabalho dos empregados da contratada deverá obedecer ao estipulado nos dissídios ou convenção coletivo vigente, sendo certo que se houver extrapolação de horário permitido, deverá a contratada pagar pelas horas extras respectivas;
- g. A contratada se obriga a também a respeitar outras determinações do contratante, as quais por omissão, não constaram da presente avença, sendo certo que o contratante comunicará por escrito tais exigências;
- h. A contratada será civil e criminalmente responsável por todo e qualquer acidente ou danos a terceiros, na execução dos serviços contratados, inclusive o pagamento das indenizações devidas;
- i. A contratada se responsabiliza, também, por todos os débitos tributários, cíveis, criminais e trabalhistas em decorrência dos serviços ora contratados, além de não formar vínculo empregatício entre os trabalhadores da contratada e o contratante;
- j. Manter no local da obra, registro de desempenho da obra em execução;
- k. Manter no local da obra o Livro de Ordem (diário de obra), conforme determina a Resolução 1.024 do CONFEA (Conselho Federal de Engenharia, Arquitetura e Agronomia);
- l. Manter no local da obra, preposto para acompanhamento da obra;

CLÁUSULA 7 – DAS OBRIGAÇÕES DO CONTRATANTE

7.1 – São obrigações do Contratante:

- a. Pagar pelos serviços prestados, desde que a contratada apresente os documentos exigidos no presente contrato;
- b. Indicar um responsável técnico para acompanhar os trabalhos da contratada;
- c. Prestar informações e esclarecimentos aos empregados da contratada que eventualmente venham ser solicitados e que digam respeito a natureza dos serviços ora contratados;
- d. Acompanhar e fiscalizar todas as atividades da contratada pertinentes ao objeto contratado, o que não exime a contratada da responsabilidade por danos causados.

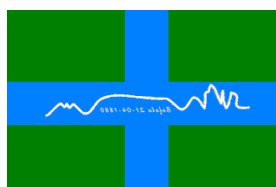



CLÁUSULA 8 – DAS INADIMPLENCIAS E PENALIDADES

8.1 - O descumprimento total ou parcial das obrigações assumidas pela contratada, sem justificativa aceita pela contratante, resguardados os preceitos legais pertinentes, poderá acarretar, nas seguintes sanções:

- a. Multa compensatória de 5% (cinco por cento), calculada sobre o valor total estimado da contratação, pela recusa em assinar o contrato no prazo de 05 (cinco) dias, após convocação, sem prejuízo da aplicação de outras sanções previstas no artigo 87 da Lei Federal nº. 8.666/93;
- b. Multa de mora correspondente a 0,5% (meio por cento), calculada sobre o valor total da contratação, por dia de inadimplência da execução previsto no cronograma físico, até o limite de 10 (dez) dias úteis, caracterizando inexecução parcial; e,
- c. Multa compensatória de 10% (dez por cento), calculada sobre o valor total estimado da contratação, pela inadimplência além do prazo do subitem anterior, caracterizando inexecução total do mesmo;
- d. Advertência;
- e. Suspensão temporária de participar em licitação e impedimento de contratar com a Prefeitura Municipal por prazo de até 02 (dois) anos; e
- f. Declaração de inidoneidade para licitar ou contratar com a Administração Pública, enquanto perdurarem os motivos determinantes da punição, ou até que seja promovida a reabilitação, perante a própria autoridade que aplicou a penalidade, que será concedida sempre que a licitante vencedora ressarcir Administração pelos prejuízos resultantes e após decorrido o prazo da sanção aplicada.

8.2 - A aplicação das sanções previstas neste contrato não exclui a possibilidade de aplicação de outras, previstas na Lei Federal nº. 8.666/93 inclusive responsabilização da licitante vencedora por eventuais perdas e danos causados à Administração ou a terceiros.

8.3 - A multa deverá ser recolhida no prazo máximo de 10 (dez) dias corridos, a contar da data do recebimento da comunicação enviada pela contratante.

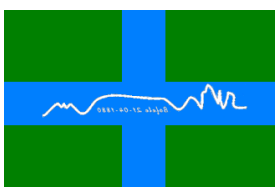



8.4 - O valor da multa poderá ser descontado da Fatura ou crédito existente em favor da contratada, sendo que, caso o valor da multa seja superior ao crédito existente, a diferença será cobrada na forma da lei. Se a multa aplicada for de valor superior ao primeiro pagamento, o excesso também poderá ser descontado do pagamento subsequente e assim sucessivamente.

8.5 - As multas e outras sanções aplicadas só poderão ser relevadas, motivadamente e por conveniência administrativa, mediante ato da contratante, devidamente justificado.

8.6 - As sanções aqui previstas são independentes entre si, podendo ser aplicadas isoladamente ou cumulativamente, sem prejuízo de outras medidas cabíveis.

CLÁUSULA 9 – DAS ALTERAÇÕES CONTRATUAIS

9.1 - O presente contrato poderá sofrer alterações nos termos do artigo 65, da Lei 8666/93, sempre mediante a formalização do correspondente termo aditivo:

9.1.1 - Em relação à alínea d do inciso II do artigo supracitado, o equilíbrio econômico financeiro poderá ser concedido apenas quando decorrido 01 (um) ano da assinatura do termo contratual, utilizando-se a mesma referência da planilha orçamentária.

CLÁUSULA 10 – DA RESCISÃO CONTRATUAL

10.1 - O contratado não poderá transferir ou subcontratar o objeto deste contrato, no todo ou em parte, sob pena de rescisão unilateral do contratante. A inexecução total ou parcial deste contrato ensejará a sua rescisão, nos termos dos artigos 77 a 80 da Lei 8666/93, independentemente de interpelação judicial ou extrajudicial e sem prejuízo do disposto nos artigos 86 a 88 do mesmo diploma legal, sendo certo que o contratante poderá reter créditos do Contratado e promover a cobrança judicial ou extrajudicial de perdas e danos, a fim de se ressarcir de prejuízos que advierem do rompimento.

10.2 - O presente contrato será rescindido de pleno direito em caso de:

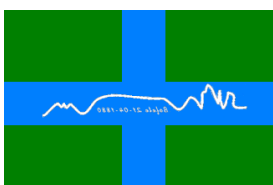



- a. Inexecução total do ajuste, após a assinatura do termo contratual;
- b. Inexecução parcial do contrato, ou constatada a não adequação do objeto entregue com as especificações do edital;
- c. Não manter durante a execução do contrato todas as condições de habilitação e qualificação exigidas na licitação;
- d. Má execução do objeto contratado.

CLÁUSULA 11 – DAS CONDIÇÕES GERAIS

11.1 - Consoante cláusula primeira do presente contrato, o processo licitatório, que originou a avença em comento, faz parte integrante do presente instrumento.

CLÁUSULA 12 – DA GESTÃO E FISCALIZAÇÃO

12.1 - Ficam nomeados os funcionários abaixo para a gestão e fiscalização desse instrumento:

Nome: _____ - Cargo: _____ – Responsável pela fiscalização.

Nome: _____ - Cargo: _____ – Responsável pela gestão do contrato.

CLÁUSULA 13 – DO FORO

13.1 - Fica eleito o foro da Comarca de Porangaba, Estado de São Paulo, para serem dirimidas possíveis dúvidas oriundas do presente instrumento.

E, por estarem de acordo, após lido e achado conforme, firmam perante as testemunhas abaixo assinadas, o presente instrumento em 03 (três) vias de igual teor para os mesmos fins de direito.

Bofete, __ de _____ de 2023.

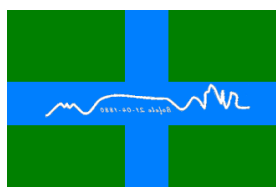



PREFEITURA MUNICIPAL DE BOFETE
CLAUDÉCIO JOSÉ EBURNEO - PREFEITO MUNICIPAL
CONTRATANTE

CONTRATADA

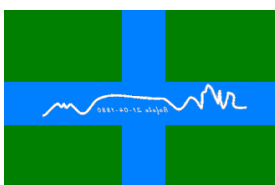



ANEXO II

MODELO DE CREDENCIAMENTO

PROCESSO N° 141/2023

TOMADA DE PREÇOS N° 17/2023

OBJETO: REFORMA CIVIL - CONCLUSÃO DA QUADRA MUNICIPAL DO C.D.H.U.

A Firma/Empresa _____, sediada na rua _____, no _____, _____ Cidade _____, _____ Estado _____, inscrita no Cadastro Nacional de Pessoa Jurídica (CNPJ) sob o nº _____, por seu representante legal (Diretor, Gerente, Proprietário, etc.), constitui, para fins de VISITA AO LOCAL DA OBRA da TOMADA DE PREÇOS no ____/____ - _____, o Senhor (a) _____, R.G. _____ (ou outro documento de identificação), podendo para tanto praticar todos os atos necessários à concretização da finalidade e, em nome desta, representá-la.

_____, ____ de _____ de _____

assinar

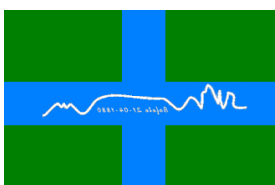



ANEXO III

MODELO DECLARAÇÃO DE IDONEIDADE

PROCESSO N° 141/2023

TOMADA DE PREÇOS N° 17/2023

**OBJETO: REFORMA CIVIL - CONCLUSÃO DA QUADRA MUNICIPAL DO
C.D.H.U.**

DECLARAÇÃO

(Nome da Empresa)

CNPJ/MF N° _____,

sediada.

(Endereço Completo)

Declara, sob as penas da Lei, que na qualidade de proponente do Procedimento Licitatório n° 628/2021, sob a modalidade TOMADA DE PREÇOS n° 10/2021 instaurada pela Prefeitura Municipal de Bofete/SP, que não fomos declarados inidôneos para licitar ou contratar com o Poder Público, em qualquer de suas esferas.

Por ser expressão de verdade, firmamos a presente.

(Local e Data)

(Nome e Número da Carteira de Identidade do Declarante)

OBS. Esta declaração deverá ser emitida em papel timbrado da empresa proponente e carimbada com o número do CNPJ.

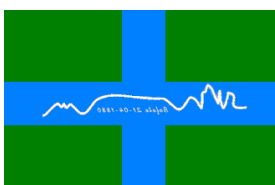



ANEXO IV

MODELO DE DECLARAÇÃO DE INEXISTÊNCIA DE FATOS IMPEDITIVOS

PROCESSO Nº 141/2023

TOMADA DE PREÇOS Nº 17/2023

OBJETO: REFORMA CIVIL - CONCLUSÃO DA QUADRA MUNICIPAL DO
C.D.H.U.

DECLARAÇÃO

(Nome da Empresa)

CNPJ/MF Nº _____,

sediada

(Endereço Completo)

Declara, sob as penas da Lei, que até a presente data inexistem fatos impeditivos para sua habilitação no presente processo e que está ciente da obrigatoriedade de declarar ocorrências posteriores.

(Local e Data)

(Nome e Número da Carteira de Identidade do Declarante)

OBS. Esta declaração deverá ser emitida em papel timbrado da empresa proponente e carimbada com o número do CNPJ.

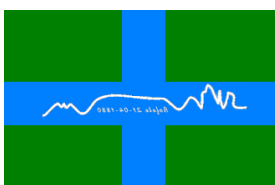



ANEXO V

DECLARAÇÃO DE QUE NÃO EMPREGA MENOR

PROCESSO N° 141/2023

TOMADA DE PREÇOS N° 17/2023

**OBJETO: REFORMA CIVIL - CONCLUSÃO DA QUADRA MUNICIPAL DO
C.D.H.U.**

DECLARAÇÃO

(Nome da Empresa)

CNPJ/MF N° _____,

sediada

(Endereço Completo)

Declaro que não possuímos, em nosso Quadro de Pessoal, empregados menores de 18 (dezoito) anos em trabalho noturno, perigoso ou insalubre e em qualquer trabalho, menores de 16 (dezesseis) anos, salvo na condição de aprendiz, a partir de 14 (quatorze) anos, em observância à Lei Federal n° 9854, de 27.10.99, que acrescentou o inciso V ao art. 27 da Lei Federal n° 8666/93.

(Local e Data)

(Nome e Número da Carteira de Identidade do Declarante)

OBS.

- 1) Esta declaração deverá ser emitida em papel timbrado da empresa proponente e carimbada com o número do CNPJ.
- 2) Se a empresa licitante possuir menores de 14 anos aprendizes deverá declarar essa condição.

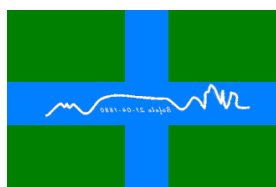



ANEXO VI

DECLARAÇÃO DE MICROEMPRESA OU EMPRESA DE PEQUENO PORTE

PROCESSO N° 141/2023

TOMADA DE PREÇOS N° 17/2023

OBJETO: REFORMA CIVIL - CONCLUSÃO DA QUADRA MUNICIPAL DO C.D.H.U.

DECLARO, sob as penas da lei, sem prejuízo das sanções e multas previstas neste ato convocatório, que a empresa (denominação da pessoa jurídica), CNPJ n.º é microempresa ou empresa de pequeno porte, nos termos do enquadramento previsto na Lei Complementar n.º 123, de 14 de dezembro de 2006 com nova redação dada pela LC 147/2014, cujos termos declaro conhecer na íntegra, estando apta, portanto, a exercer o direito de preferência como critério de desempate no procedimento licitatório do TOMADA DE PREÇOS n.º 07/2021, realizado pela Prefeitura do Município de Bofete.

Local e data

Nome e n° da cédula de identidade do declarante

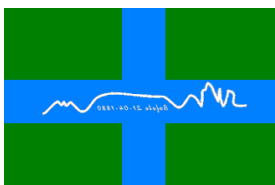



ANEXO VII

DECLARAÇÃO DE RESPONSABILIDADE

PROCESSO Nº 141/2023

TOMADA DE PREÇOS Nº 17/2023

OBJETO: REFORMA CIVIL - CONCLUSÃO DA QUADRA MUNICIPAL DO C.D.H.U.

Declaramos para fins de atendimento ao que consta do edital do Pregão.....da Prefeitura Municipal de Bofete, Estado de São Paulo, que a empresa.....tomou conhecimento do Edital e anexos, bem como de todas as condições de participação na Licitação e se compromete a cumprir todos os termos do Edital, e a fornecer produtos de qualidade, sob as penas da Lei.

Local e data:

Assinatura e carimbo da empresa:

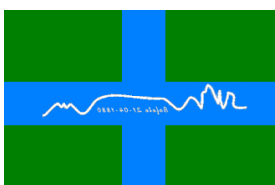



ANEXO VIII

AVISO DE RECEBIMENTO DE EDITAL	
PROCESSO Nº 141/2023	
TOMADA DE PREÇOS Nº 17/2023	
OBJETO: REFORMA CIVIL - CONCLUSÃO DA QUADRA MUNICIPAL DO C.D.H.U.	
Empresa:	
Endereço:	
Cidade:	Estado:
CNPJ:	I.E.:
Telefone:	Fax:
E-mail:	
Pessoa responsável:	

ATENÇÃO

É responsabilidade da empresa o recebimento do edital junto Departamento de Administração. A não comunicação imediata do recebimento poderá prejudicar a empresa, que não será notificada sobre eventuais alterações ocorridas no decorrer da licitação. O recebimento deverá ser imediato junto à retirada do Edital e seus anexos.

Para: Departamento de Administração.

A/C Mateus Felipe Holtz – Presidente da Copel

Fone: (14) 3883-9300 e-mail: licitacao@bofete.sp.gov.br

MENSAGEM

Comunico à Copel, o recebimento do edital da TOMADA DE PREÇOS nº. 17/2023.

.....
Assinatura do responsável

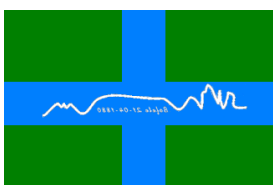



ANEXO IX

FASE PRELIMINAR

SOLICITAÇÃO DE ABERTURA DE PROCEDIMENTO LICITATÓRIO

Do Setor de Licitações

Ao Exmo. Sr. Prefeito Municipal

Claudécio José Eburneo

Em razão do memorial descritivo projetado pelo Setor de Engenharia e Planejamento da Prefeitura Municipal de Bofete, a fim de providenciar a REFORMA E CONCLUSÃO DA QUADRA MUNICIPAL DO C.D.H.U. no Município de Bofete, considero que é necessária a abertura de procedimento licitatório na modalidade Tomada de Preços para contratação de empresa especializada no respectivo serviço. Destarte, o setor responsável apurou valor global de aceitabilidade de R\$ 569.217,22 (quinhentos e sessenta e nove mil, duzentos e dezessete reais, vinte e dois centavos). Nesse sentido peço autorização para dar prosseguimento ao certame.

Setor de Licitações em 14 de dezembro de 2023.

MATEUS FELIPE HOLTZ

Presidente da Copel

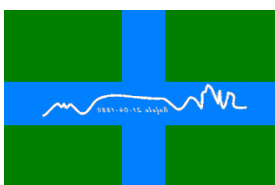



A U T O R I Z A Ç Ã O

Ao Senhor Mateus Felipe Holtz
Presidente da Copel

Diante do exposto por Vossa Senhoria, a fim de providenciar a REFORMA DO CONCLUSÃO DA QUADRA MUNICIPAL DO C.D.H.U. no Município de Bofete, AUTORIZO a abertura de procedimento licitatório na modalidade de Tomada de Preços. Proceda-se como determina a legislação em vigor.

Atenciosamente.

Gabinete do Prefeito em 14 de dezembro de 2023

Claudécio José Eburneo
Prefeito Municipal

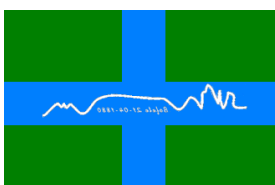



SOLICITAÇÃO DE INFORMAÇÃO DE CLASSIFICAÇÃO ORÇAMENTÁRIA

Ao Setor de Contabilidade
A/C Erick Alves de Castro
Contador

Solicito a Vossa Senhoria informações quanto à existência de dotação para atender ao certame, bem como especificar o enquadramento da mesma objetivando a cobertura da despesa com a contratação de empresa especializada no serviço de CONSTRUÇÃO CIVIL, cujo valor global de aceitabilidade de R\$ 569.217,22 (quinhentos e sessenta e nove mil, duzentos e dezessete reais, vinte e dois centavos).

Setor de Licitações em 14 de dezembro de 2023.

MATEUS FELIPE HOLTZ
Presidente da Copel

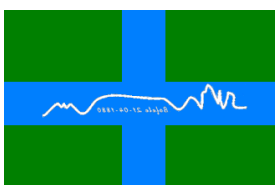



SOLICITAÇÃO DE RESERVA DE RECURSOS FINANCEIROS

Ao Setor de Finanças

A/C Janderson de Oliveira e Silva

Tesoureiro

Tendo em vista que se acha em fase de abertura o Processo Licitatório nº 141/2023 – Tomada de Preços nº 17/2023, destinado à contratação de empresa especializada no serviço de CONSTRUÇÃO CIVIL, cujo valor global de aceitabilidade de proposta é de R\$ 569.217,22 (quinhentos e sessenta e nove mil, duzentos e dezessete reais, vinte e dois centavos), solicito de Vossa Senhoria a reserva financeira no valor acima mencionado.

Setor de Licitações em 14 de dezembro de 2023.

MATEUS FELIPE HOLTZ

Presidente da Copel

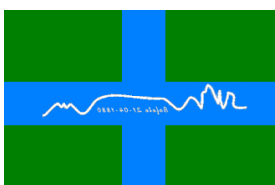



INDICAÇÃO DE CLASSIFICAÇÕES ORÇAMENTÁRIAS

Ao Sr. Mateus Felipe Holtz
Presidente da Copel

Em atenção à solicitação de Vossa Senhoria, informo que no orçamento em vigor existe a dotação orçamentária na qual contabilizar-se-á a despesa destinada à contratação de empresa especializada no serviço de REFORMA CIVIL, cujo valor global de aceitabilidade de R\$ 569.217,22 (quinhentos e sessenta e nove mil, duzentos e dezessete reais, vinte e dois centavos). A contabilização da despesa deverá obedecer às seguintes classificações orçamentárias:

02.00 - Poder Executivo
02.09.00 - Departamento de Esporte e Lazer
02.09.01 - Esporte e Lazer
4.0.00.00.00 – Despesas de Capital
4.4.00.00.00 – Investimentos
4.4.90.00.00 – Aplicações Diretas
4.4.90.51.00 – Obras e Instalações
27.812.0029.1051 (Ficha 211)

Setor de Contabilidade em 14 de dezembro de 2023.

Erick Alves de Castro
Contador
CRC 1SP252934/O-4

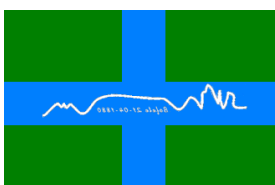



TERMO DE RESERVA DE RECURSOS FINANCEIROS

Ao Sr. Mateus Felipe Holtz
Presidente da Copel

Em atenção à solicitação de Vossa Senhoria constante de despacho retro, informo que existe o recurso financeiro para suportar a despesa e o pagamento será efetuado conforme normas estabelecidas no instrumento licitatório nº 141/2023 – Tomada de Preços nº 17/2023.

Setor de tesouraria em 14 de dezembro de 2023

Janderson de Oliveira e Silva
Tesoureiro

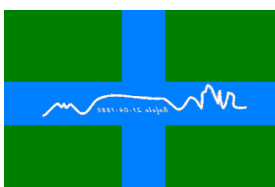



SOLICITAÇÃO DE PARECER JURÍDICO

Ao Setor Jurídico

Dr.^a Flávia Gut Muller

Dr. Guilherme Moura de Abreu

Solicito a Vossas Senhorias os valiosos préstimos de analisar para emissão de Parecer Técnico-Jurídico o Processo de Licitação na modalidade Tomada de Preços nº 17/2023, destinado à contratação de empresa especializada em reforma civil, cujo valor global de aceitabilidade de R\$ 569.217,22 (quinhentos e sessenta e nove mil, duzentos e dezessete reais, vinte e dois centavos).

Setor de Licitações em 14 de dezembro de 2023

MATEUS FELIPE HOLTZ

Presidente da Copel

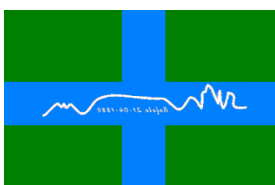



ANEXO X

DETALHES DO PROJETO

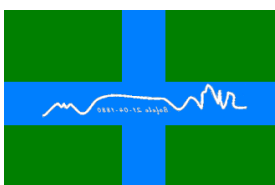

MEMORIAL DESCRITIVO

OBRA: CONCLUSÃO DE QUADRA ESPORTIVA

LOCAL: AV. SATURNINO MANUEL DA SILVA (ESQUINA COM R. ERNESTINA EBURNEO), CDHU – BOFETE SP.

OBJETIVO

O presente memorial tem por objetivo estabelecer os critérios para a Conclusão da construção de uma Quadra Esportiva no município de Bofete – SP, bem como especificar os materiais e técnicas construtivas a serem utilizados.

GENERALIDADES

A Prefeitura Municipal de Bofete se compromete a retirar todo o material que se encontra no terreno, deixando limpo e pronto para terraplanagem.

A terraplanagem para devido nivelamento do terreno nas cotas de nível do projeto serão executadas com recursos próprios municipais.

Todo desenvolvimento do trabalho, relacionado à técnica de execução, material empregado, segurança do trabalho, deverão obedecer às normas e especificações aprovadas e recomendadas pelos órgãos competentes (Associação Brasileira de Normas Técnicas ABNT; legislações vigentes, etc.) referentes à execução de obras civis. As especificações são complementadas pelos projetos e planilhas orçamentárias, devendo ser integralmente cumpridas. As indicações do Memorial Descritivo, em caso de divergência com as do Projeto Arquitetônico deverão ser comunicadas à fiscalização para ser dada à resolução final.

Os materiais empregados na obra deverão ser de primeira qualidade e serão submetidos a exame de aprovação da fiscalização da obra.

A não descrição de um material ou serviços deverá ser entendida como de primeira qualidade e primeiro uso e estar de acordo com as Normas Brasileiras, Especificações e método da ABNT.

A aplicação de material industrializado ou de emprego especial deverá obedecer às recomendações de seus fabricantes.

A mão de obra empregada deverá ser qualificada e capacitada a executar o serviço requerido. Caso algum material tenha sido empregado indevidamente, ou tenha sido impugnado pela fiscalização, deverá ser removido sem qualquer custo para a contratante.

Após a assinatura do Contrato, a Contratada deverá apresentar as respectivas Anotações de Responsabilidade Técnica (ART/RRT) de execução das obras e serviços devidamente quitados.

A contratada, antes de participar da licitação, deve estar ciente das atuais condições do terreno, e de onde será implantada a obra.

INSTALAÇÃO DA OBRA

Ficarão a cargo exclusivo da construtora, todas as providências e despesas correspondentes às instalações

provisórias da obra, compreendendo o aparelhamento e ferramentas necessárias à execução.

Placa de obra fixada em local visível e durante todo o período de obra.

Locação de container para depósito.

FUNDAÇÃO

A fundação já encontra-se concluída.

Serão aproveitados todo o sistema de fundação, pois o mesmo encontra-se em bom estado de conservação, não perdendo com o tempo suas propriedades.



Imagem 1 – Fundação após execução em 2016

SUPERESTRUTURA

O sistema de estrutural será em concreto armado, parte da superestrutura referente aos sanitários está executada e apta a ser aproveitada.

Essa construção encontra-se em altura da viga baldrame, que deverá ser executada, assim como a laje de cobertura.



Imagem 2 – sistema estrutural e alvenaria após execução em 2016



ALVENARIA / REVESTIMENTO

ALVENARIA

O fechamento em alvenaria já está finalizado e será aproveitado.

As platibandas a serem construídas serão executadas em alvenaria de elevação de ½ tijolo maciço.

REVESTIMENTO

Nas faces internas dos banheiros, cozinha e área de serviço será executado chapisco com argamassa 1:3 com colher. Após execução do chapisco nas faces que receberão revestimentos cerâmicos será executado emboço em argamassa (traço 1:2:8 cim, cal e areia). A espessura não deverá ultrapassar 20 mm. Nas faces que não receberá revestimento cerâmico será executada massa única com argamassa para recebimento de pintura.

Nas faces externas dos banheiros, cozinha, área de serviço e quadra será executado chapisco com argamassa 1:3 com colher. Após execução do chapisco será executada massa única em argamassa (traço 1:2:8 cim, cal e areia). A espessura não deverá ultrapassar 25 mm.

O teto dos banheiros, cozinha e área de serviço receberá chapisco com argamassa industrializada e massa única em argamassa (traço 1:2:8 cim, cal e areia). A espessura não deverá ultrapassar 20 mm.

PISOS

Nos banheiros, cozinha e área de serviço será executado contrapiso em argamassa com traço 1:4 (cimento e areia) para receber piso cerâmico.

Na quadra será executado piso em granilite.

Será executado o passeio entorno da quadra e dos banheiros, cozinha e área de serviço, conforme projeto arquitetônico com espessura de 6 cm.

PINTURA

PINTURA DO PISO

Será executado em pintura a demarcação com pintura acrílica das faixas com espessura de 5 cm.

PINTURA PAREDES EXTERNAS E INTERNAS

As paredes internas receberão aplicação de massa látex uma demão e pintura com tinta látex duas demãos, conforme projeto arquitetônico.

As paredes externas receberão aplicação de fundo selador acrílico uma demão e pintura com tinta látex duas demãos, conforme projeto arquitetônico.

O teto dos banheiros/cozinha/área de serviço receberá aplicação de fundo selador acrílico uma demão e pintura com tinta látex duas demãos, cor branco gelo.

INSTALAÇÃO HIDRAÚLICA, SANITÁRIA E DRENAGEM

As instalações hidrossanitária e drenagem serão executadas conforme projeto hidráulico, sanitário e drenagem. Todo o material e serviços executados deverá atender a normatização em vigência.

INSTALAÇÕES ELÉTRICAS

As instalações elétricas deverão ser executadas conforme projeto elétrico. Todo o material e serviços executados deverão atender à normatização em vigência.

SERVIÇOS COMPLEMENTARES

Os equipamentos para a prática de esportes com traves de basquete, futsal e vôlei serão adquiridos novos e instalados conforme projeto arquitetônico.

LIMPEZA FINAL DA OBRA



Será removido todo o entulho do terreno, sendo cuidadosamente limpos e varridos os acessos, incluindo bota fora.

RECEBIMENTO DA OBRA

A obra deverá ser entregue pronta para as atividades esportivas. O termo de recebimento definitivo das obras e serviços contratados será efetuado apenas quando satisfeitas as seguintes condições:

Atendidas todas as reclamações da fiscalização, referente a defeitos ou imperfeições que venham a ser verificadas em qualquer elemento das obras ou serviços executados.

Solucionadas todas as reclamações porventura feitas, quanto ao pagamento de funcionários e fornecedores.

Bofete, 09 de Agosto de 2023.

MARCIA HELENA ROSSATTO
ARQUITETA URBANISTA
CAU A15246-3 RRT 12517928

E F G H I

D

C

B

A



CNPJ 46.453.342/0001-56
Rua Fátima de Azevedo, 230 - Centro, Bofete/SP - CEP 13050-010
Fone: (13) 3380-4300 / Fax: 3380-4415
www.bofete.sp.gov.br



PREFEITURA MUNICIPAL DE BOFETE		
Obra	CONCLUSÃO DE QUADRA POLIESPORTIVA	
Local	AVENIDA SATURNINO MANUEL DA SILVA ESQUINA RUA ERNESTINA EBURNEO - CDHU. BOFETE/SP	
Área	1.564,00 m ²	
Conteúdo	Escala	Folha
LOCALIZAÇÃO	1/125	1/2

MARCIA HELENA
ROSSATTO:10255723865
MARCIA HELENA ROSSATTO
ARQUITETA URBANISTA
CAU 115246-3
RRY 12517928

Assinado de forma digital por MARCIA HELENA ROSSATTO:10255723865
Dados: 2023.08.29 14:57:29 -03'00'

CLAUDÉCIO JOSÉ EBURNEO
PREFEITO MUNICIPAL

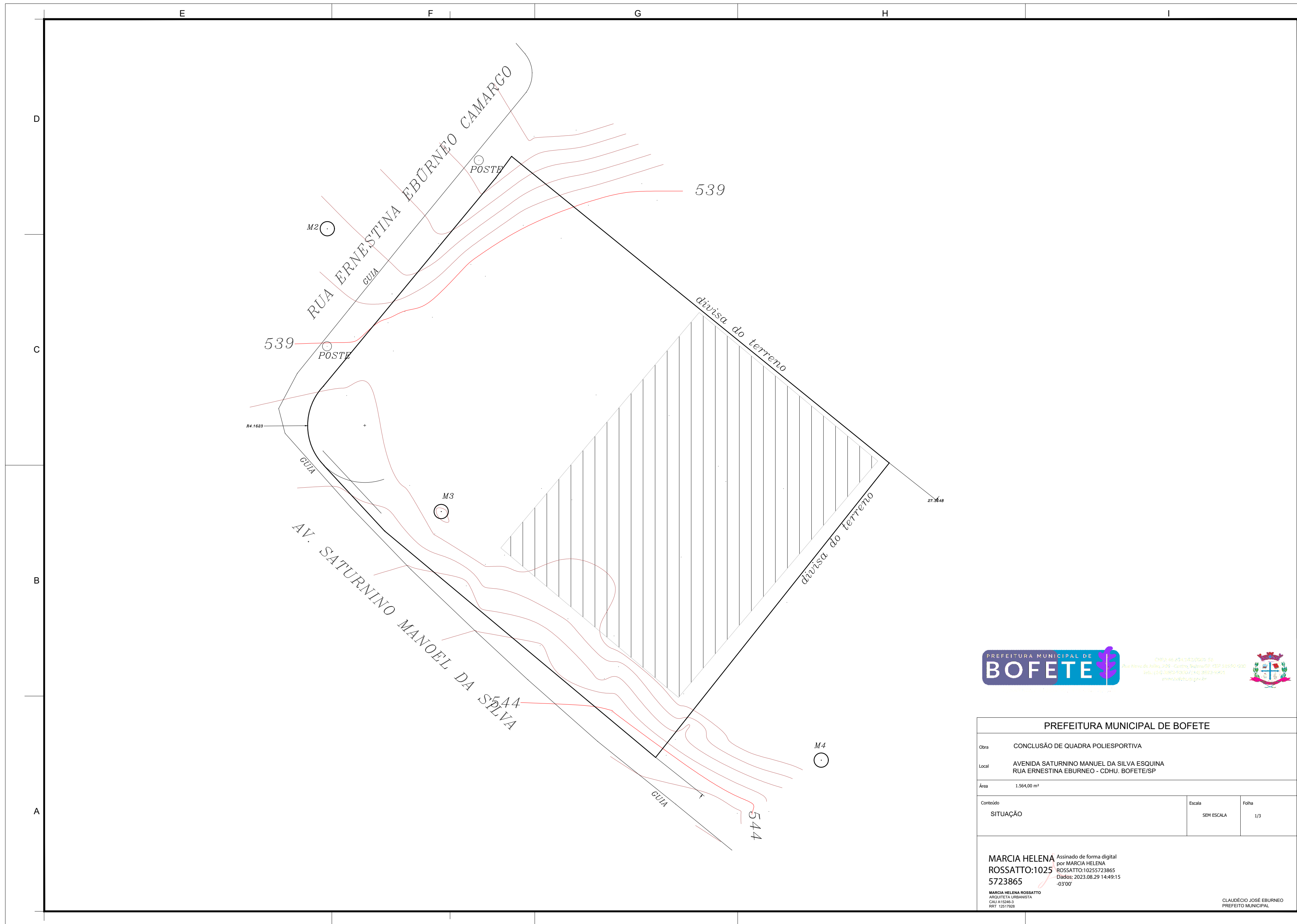

CNPJ: 16.654.342/0001-56
 Rua Fátima de Azevedo, 200 - Centro, Bofete/SP - CEP: 13050-010
 Fone: (13) 3853-4000 / FAX: 3853-4405
 www.bofete.sp.gov.br



PREFEITURA MUNICIPAL DE BOFETE		
Obra	CONCLUSÃO DE QUADRA POLIESPORTIVA	
Local	AVENIDA SATURNINO MANOEL DA SILVA ESQUINA RUA ERNESTINA EBURNEO - CDHU, BOFETE/SP	
Área	1.564,00 m ²	
Conteúdo	Escala	Folha
SITUAÇÃO	SEM ESCALA	1/3
<p>MARCIA HELENA ROSSATTO:10255723865 5723865</p> <p>Assinado de forma digital por MARCIA HELENA ROSSATTO:10255723865 Dados: 2023.08.29 14:49:15 -03'00'</p> <p>MARCIA HELENA ROSSATTO ARQUITETA URBANISTA CAU 115246-3 RRT 12517928</p>		
		CLAUDÉCIO JOSÉ EBURNEO PREFEITO MUNICIPAL

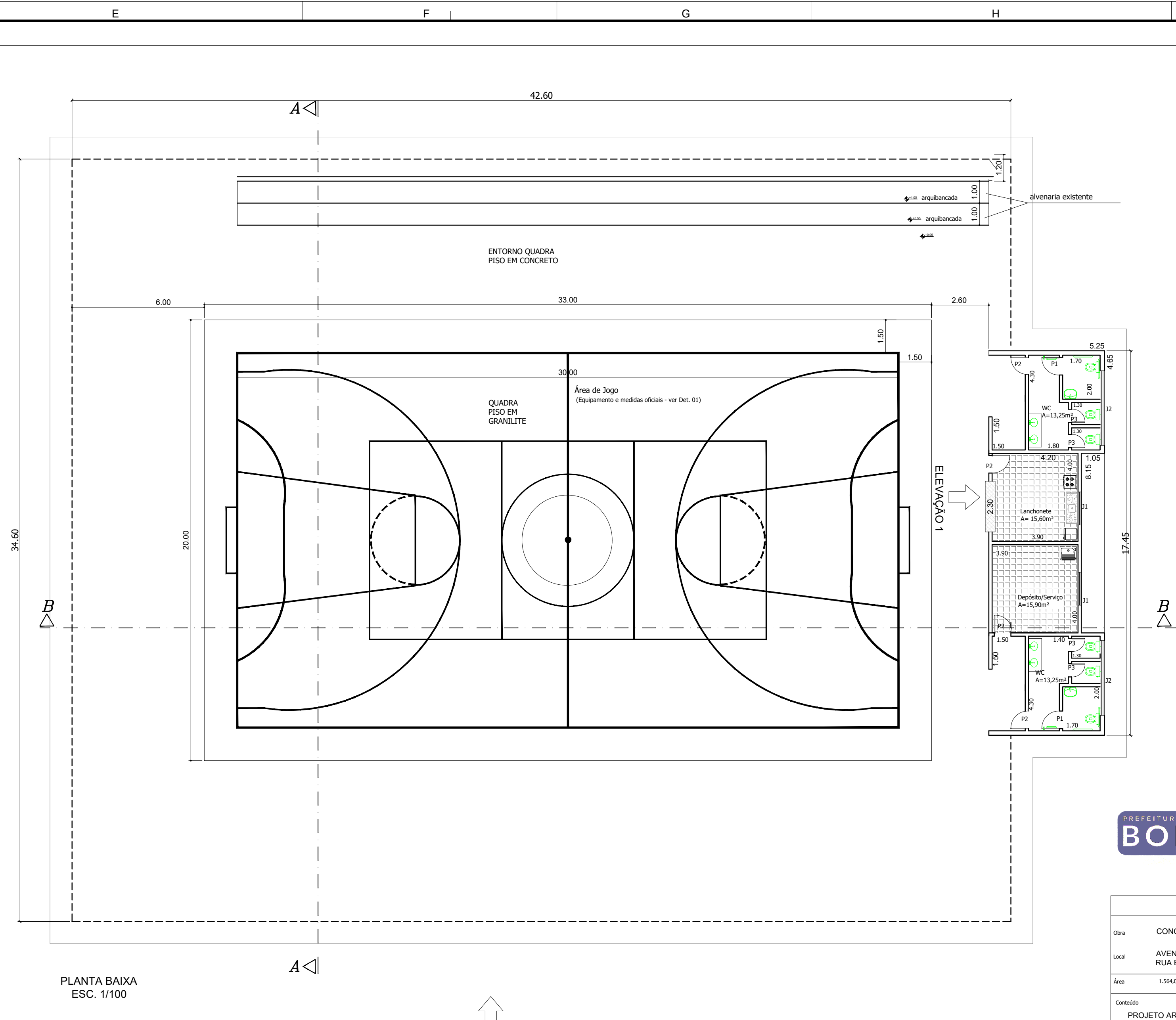

PLANTA BAIXA
ESC. 1/100

ELEVAÇÃO 2

ELEVAÇÃO 1

Legenda de Esquadrias

Largura	Altura	Material
P1	0.90 x 1.60	ALUMINIO
P2	0.90 x 2.10	Ferro
P3	0.70 x 1.60	ALUMINIO

Largura	Altura	Peitoril	Material
J1	1.50 x 1.00	1,10	FERRO
J2	3.40 x 0.50	1.50	FERRO

Tabela de Áreas

Área da construção	1.539,50m ²
Área Coberta - area de serviço	83,10m ²
Área Mínima do Terreno	000,00m ²

DETALHE DO PISO DA QUADRA



Tabela de Áreas

Área da construção - quadra	1.456,50m ²
Área da construção - apoio	83,10m ²
Área da construção - total	1.539,60m ²
Área do Terreno	000,00m ²



CEMEX 44 45 34320049-54
Rua Pinheiro de Azevedo, 230 - Centro, Bofete/SP - CEP 13050-010
FONE: (13) 3893-4000 / FAX: 3893-4495
www.bofete.sp.gov.br

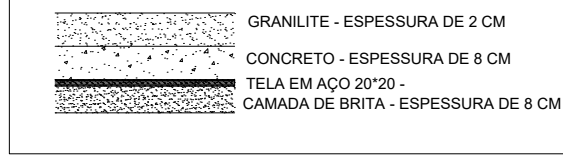

PREFEITURA MUNICIPAL DE BOFETE

Obra: CONCLUSÃO DE QUADRA POLIESPORTIVA

Local: AVENIDA SATURNINO MANUEL DA SILVA ESQUINA RUA ERNESTINA EBUERNEO - CDHU. BOFETE/SP

Área: 1.564,00 m²

Conteúdo	Escala	Folha
PROJETO ARQUITETONICO PLANTA BAIXA	1/125	2/3

MARCIA HELENA ROSSATTO:1025572386
5

Assinado de forma digital por
MARCIA HELENA ROSSATTO:1025572386
Data: 2023.08.29 14:51:58 -03'00'

MARCIA HELENA ROSSATTO
ARQUITETA URBANISTA
CAU A15246-3
RRY 12517928

CLAUDÉCIO JOSÉ EBUERNEO
PREFEITO MUNICIPAL

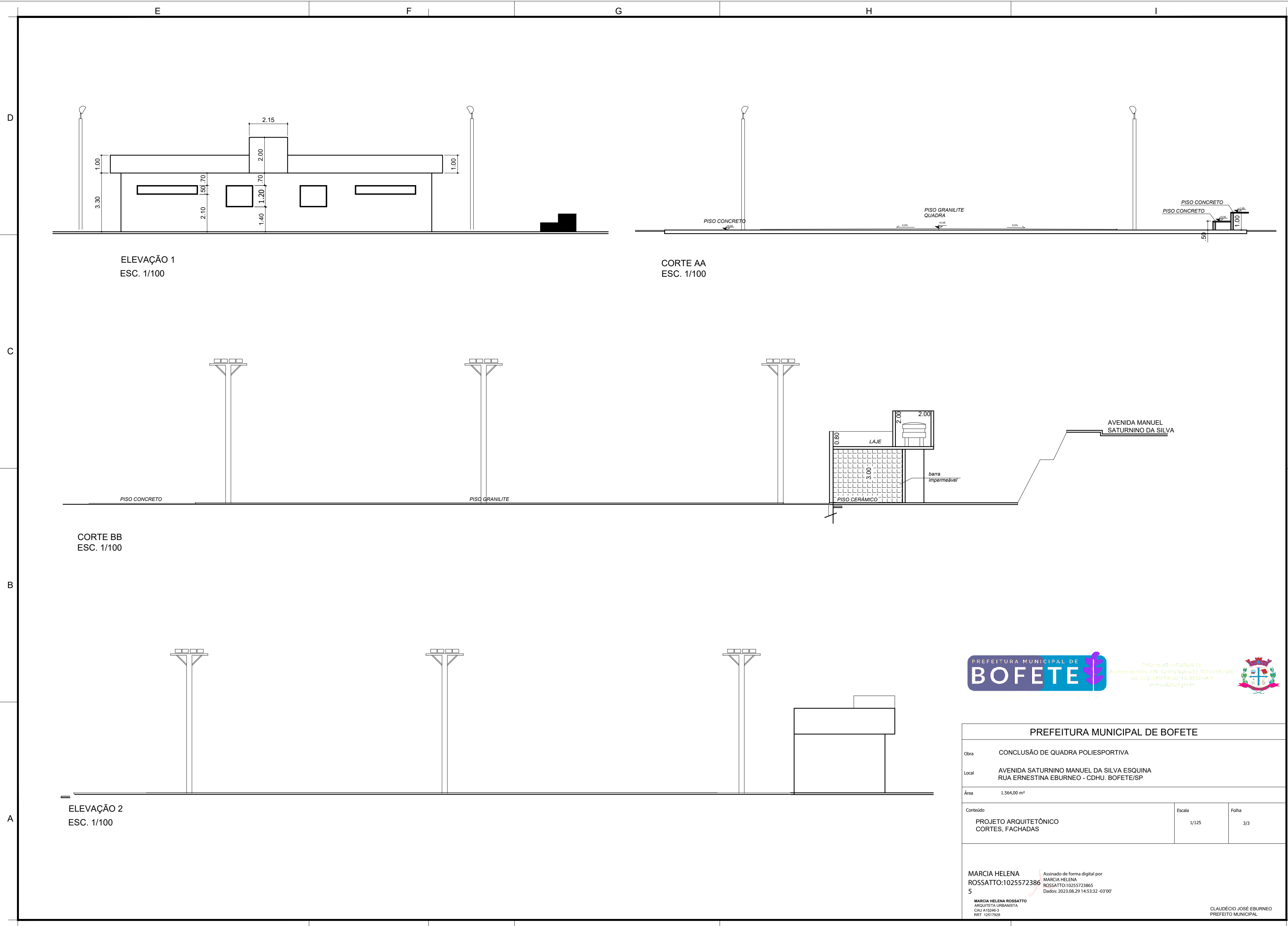

ELEVAÇÃO 1
ESC. 1/100

CORTE AA
ESC. 1/100

CORTE BB
ESC. 1/100

ELEVAÇÃO 2
ESC. 1/100



CNPJ: 16.454.342/0001-56
 Rua Pinheiro de Azevedo, 270 - Centro, Bofete/SP - CEP: 13050-010
 Fone: (13) 3850-4300 / FAX: 3853-6405
 www.bofete.sp.gov.br

PREFEITURA MUNICIPAL DE BOFETE		
Obra	CONCLUSÃO DE QUADRA POLIESPORTIVA	
Local	AVENIDA SATURNINO MANUEL DA SILVA ESQUINA RUA ERNESTINA EBURNEO - CDHU, BOFETE/SP	
Área	1.564,00 m ²	
Conteúdo	Escala	Folha
PROJETO ARQUITETÔNICO CORTES, FACHADAS	1/125	3/3

MARCIA HELENA
 ROSSATTO:1025572386
 5

Assinado de forma digital por
 MARCIA HELENA
 ROSSATTO:10255723865
 Dados: 2023.08.29 14:53:32 -03'00'

MARCIA HELENA ROSSATTO
 ARQUITETA URBANISTA
 CAU A15246-3
 RRT 12517928

CLAUDÉCIO JOSÉ EBURNEO
 PREFEITO MUNICIPAL

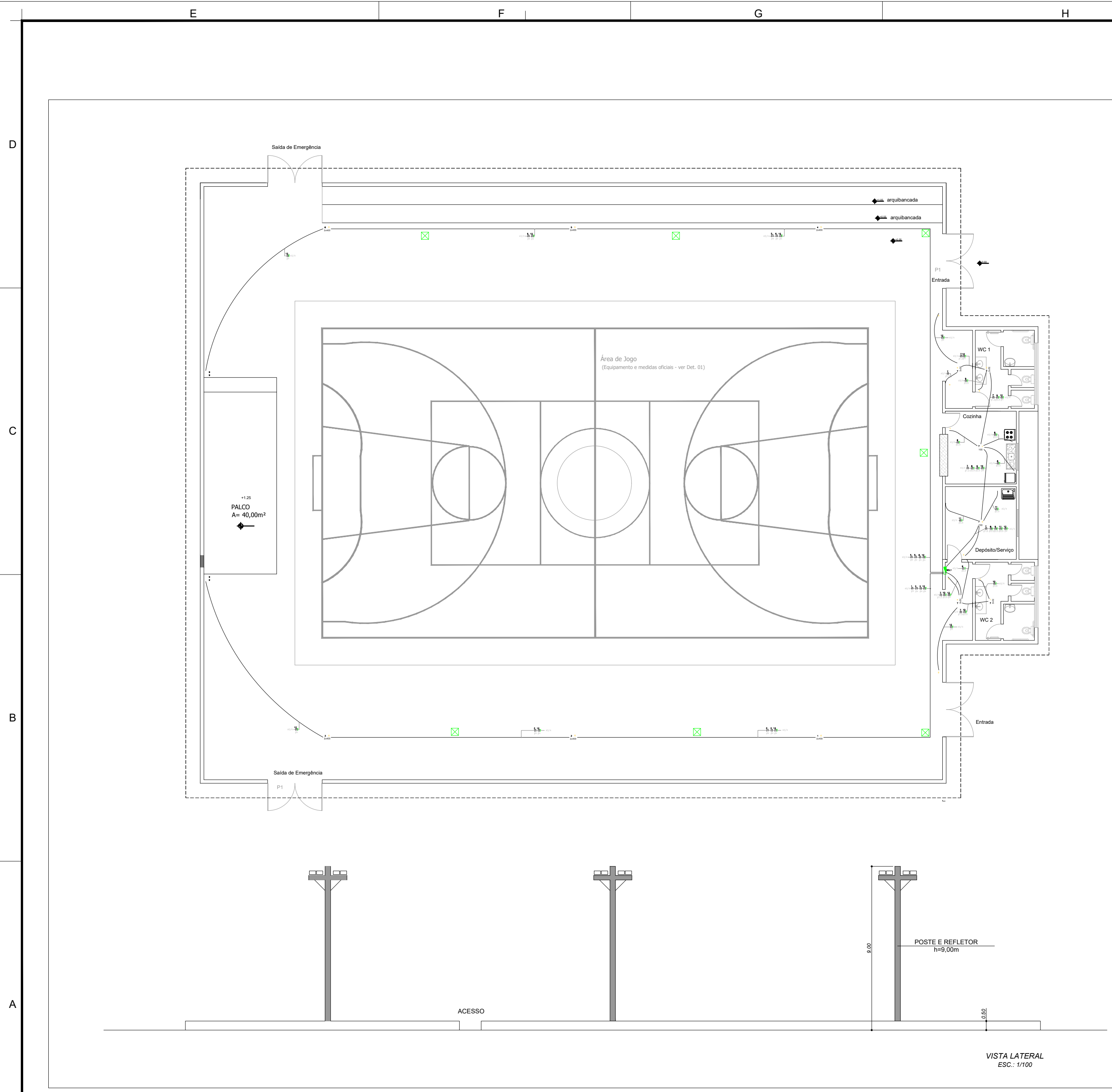

LEGENDA

	INTERRUPTOR SIMPLES COM ESPELHO 2X4
	LUMINARIA NO TETO EQUIPADA COM 01 LAMPADA INCANDESCENTE DE 100W
	LUMINARIA EQUIPADA COM 02 LAMPADAS VAPOR DE MERCURIO DE 40W CADA
	QUADRO DE DISTRIBUIÇÃO DE ENERGIA A 1,80M DO CENTRO AO PISO
	TOMADA MÍDIA 2P+T 127V POTÊNCIA 600 WATTS
	TOMADA MÍDIA 2P+T 127V POTÊNCIA 100 WATTS
	TOMADA MÍDIA 220V POTÊNCIA 600 WATTS
	CAIXA DE PASSAGEM
	INTERRUPTOR PARALELO PARA A QUADRA

PREFEITURA MUNICIPAL DE BOFETE
 Rua Floriano de Azevedo, 2300 - Centro, Bofete/SP - CEP: 13050-000
 Fone: (13) 3329-1000 Fax: (13) 3329-1001 www.bofete.sp.gov.br

PREFEITURA MUNICIPAL DE BOFETE

Obra:	CONCLUSÃO DE QUADRA POLIESPORTIVA	
Local:	AVENIDA SATURNINO MANUEL DA SILVA ESQUINA RUA ERNESTINA EBURNEO - CDHU, BOFETE/SP	
Área :	1.564,00 m ²	
Conteúdo:	Escala: 1/150	Folha: 2/2
PROJETO INSTALAÇÕES ELÉTRICAS PLANTA BAIXA		

MARCIA HELENA ROSSATTO:102557238
 65
 Assinado de forma digital por MARCIA HELENA ROSSATTO:10255723865
 Dados: 2023.08.29 14:55:10 -03'00'

MARCIA HELENA ROSSATTO
 ARQUITETA URBANISTA
 CAU A15246-3
 RRT 12517928

CLAUDÉCIO JOSÉ EBURNEO
 PREFEITO MUNICIPAL

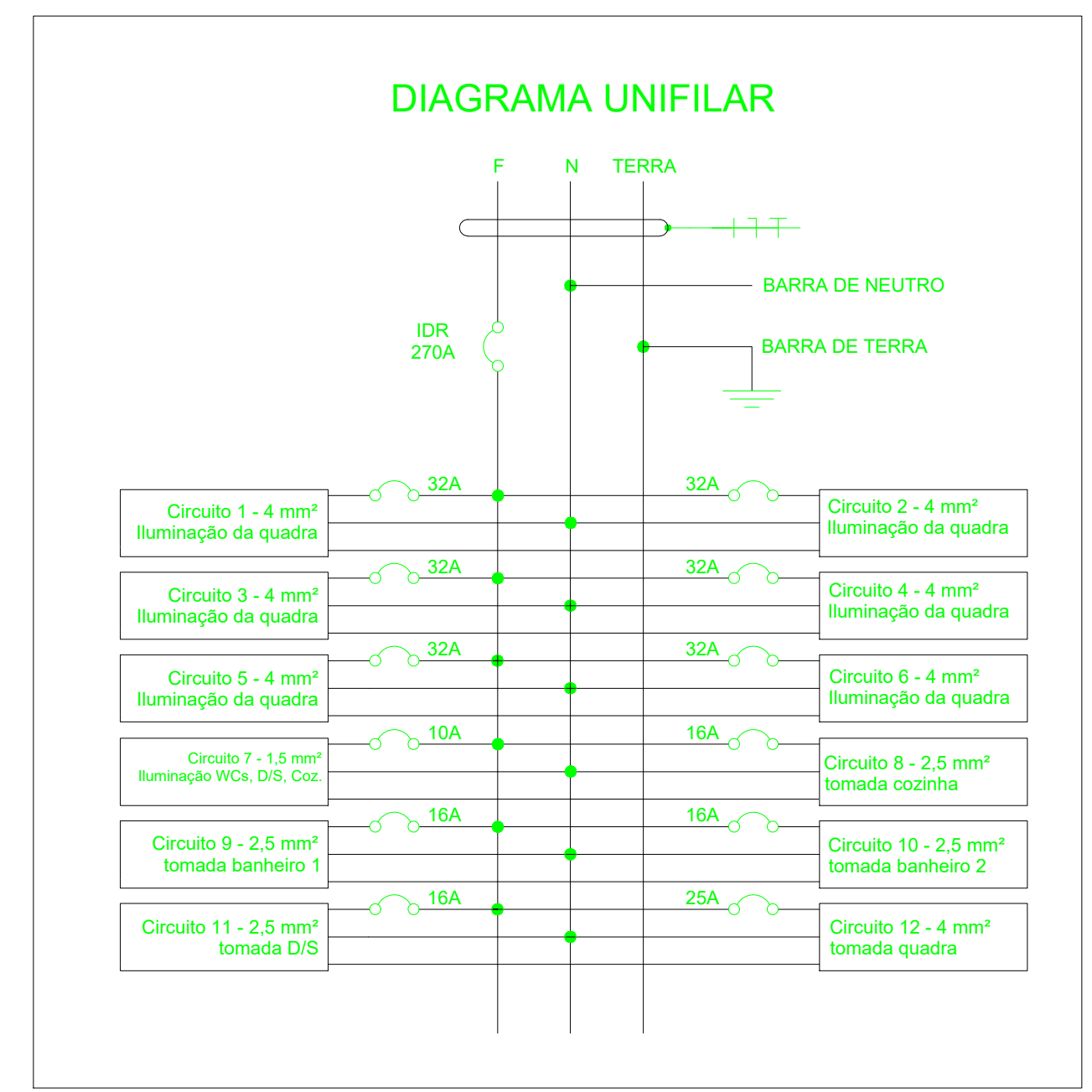
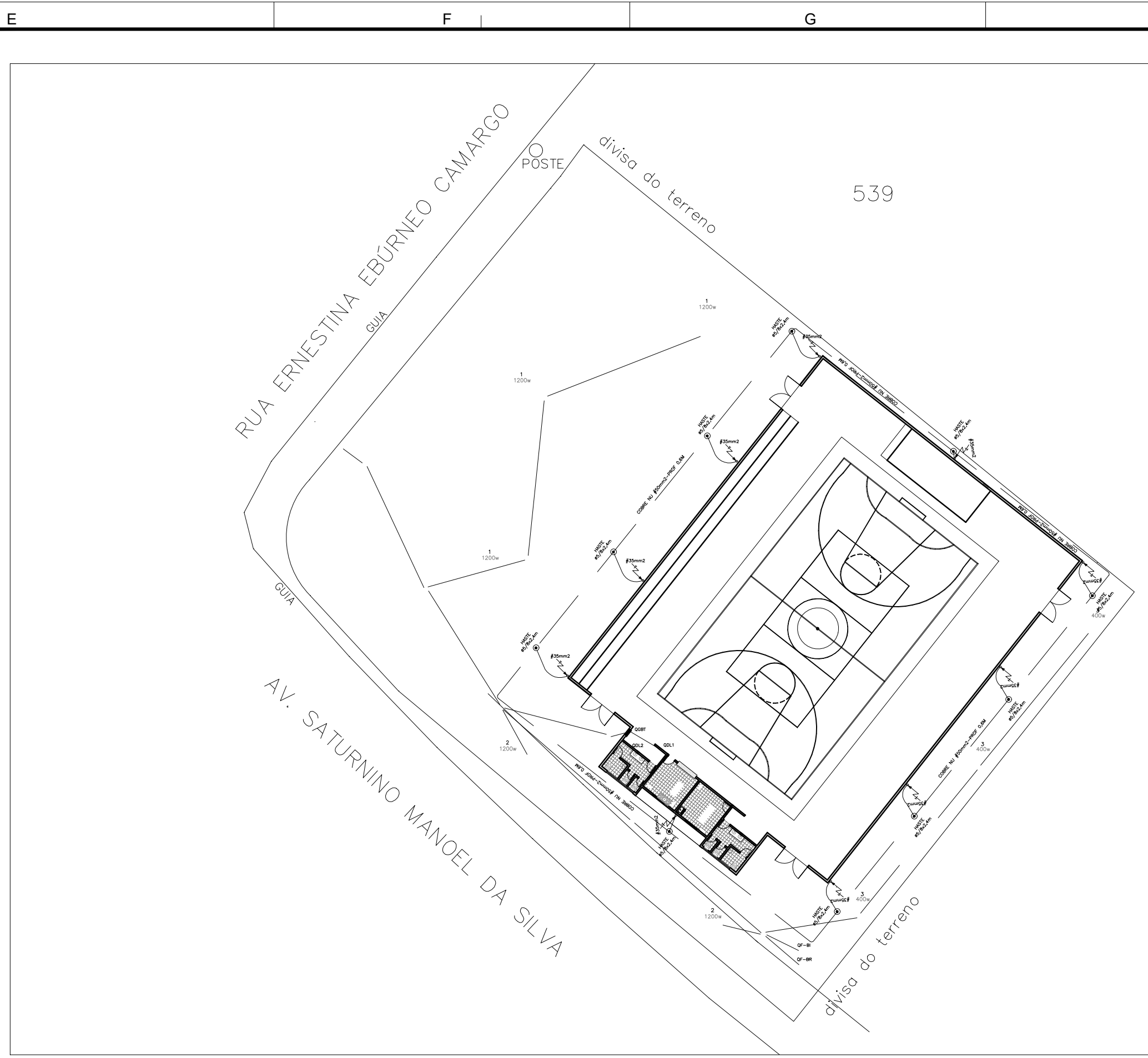

QUADRO TERMINAL

Quadro Terminal – QDL1

CIRCUITO	DESCRIÇÃO	POTÊNCIA (W)	TENSÃO (V)	CORRENTE IB(A)	NUM. FASES	FAT.POTENCIA	SEÇÃO (MM2)	DISJUNTOR (A)
1	LUZ QUADRA	3687	127	29,03	M	1.00	4	32
2	LUZ QUADRA	3687	127	29,03	M	1.00	4	32
3	LUZ QUADRA	3687	127	29,03	M	1.00	4	32
4	LUZ QUADRA	3687	127	29,03	M	1.00	4	32
5	LUZ QUADRA	3687	127	29,03	M	1.00	4	32
6	LUZ QUADRA	3687	127	29,03	M	1.00	4	32
7	LUZ WCs, D/S, COZ	760	127	5,98	M	1.00	1,5	10
8	TUG COZINHA	1900	127	15,00	M	1.00	2,5	16
9	TUG WC1	1900	127	15,00	M	1.00	2,5	16
10	TUG WC2	1900	127	15,00	M	1.00	2,5	16
11	TUG D/S	1900	127	15,00	M	1.00	2,5	16
12	TUG QUADRA	3000	127	23,60	M	1.00	4	25
	TOTAL=	33482	-	-	-	1.00	-	264

Resumo Pontos Elétricos

Qtd Pontos – QDL1

Circuito	ILUMINAÇÃO (W)			TOMADAS (W)	
	400	64	100	100	600
1	2				
2	2				
3	2				
4	2				
5	2				
6	2				
7		4	2		
8				1	3
9				1	3
10				1	3
11				1	3
12				4	

PREFEITURA MUNICIPAL DE BOFETE
 Eficiência | Trabalho | Transparência
CNPJ: 46.634.143/0001-56
 Rua Nove de Julho, 290 - Centro, Bofete/SP. CEP 18590-000
 Tels.: (14) 3683-9300 / (14) 3683-9301
 www.bofete.sp.gov.br

PREFEITURA MUNICIPAL DE BOFETE

Obra: CONCLUSÃO DE QUADRA POLIESPORTIVA

Local: AVENIDA SATURNINO MANOEL DA SILVA ESQUINA RUA ERNESTINA EBURNEO – CDHU. BOFETE/SP

Área : 1.564,00 m²

Conteúdo: PROJETO INSTALAÇÕES ELÉTRICAS
DETALHES

Escala: 1/400

Folha: 1/2

MARCIA HELENA
 ROSSATTO:102557238
 65
Assinado de forma digital por
 MARCIA HELENA
 ROSSATTO:10255723865
 Dados: 2023.08.29 14:55:48 -03'00'

MARCIA HELENA ROSSATTO
 ARQUITETA URBANISTA
 CAU A15246-3
 RRT 1251928

CLAUDÉCIO JOSÉ EBURNEO
 PREFEITO MUNICIPAL

E

F

G

H

I

LEGENDA

- 1 VÁLVULA P/ LAVATÓRIO SEM UNHO.
- 2 SIFÃO ROSCÁVEL.
- 3 JOELHO 90° SOLDÁVEL E C/ ROSCA Ø40mm.
- 4 CURVA 90° CURTA Ø40mm.
- 5 TUBO DE PVC RÍGIDO P/ ESGOTO SECUNDÁRIO Ø40mm.
- 6 ENGATE FLEXÍVEL Ø1/2".
- 7 JOELHO DE REDUÇÃO SOLDÁVEL C/ BUCHA DE LATÃO Ø25mmx1/2".
- 8 TUBO Ø25mm PVC MARROM.
- 9 TORNEIRA DE PRESSÃO P/ LAVATÓRIO - TIPO MESA.

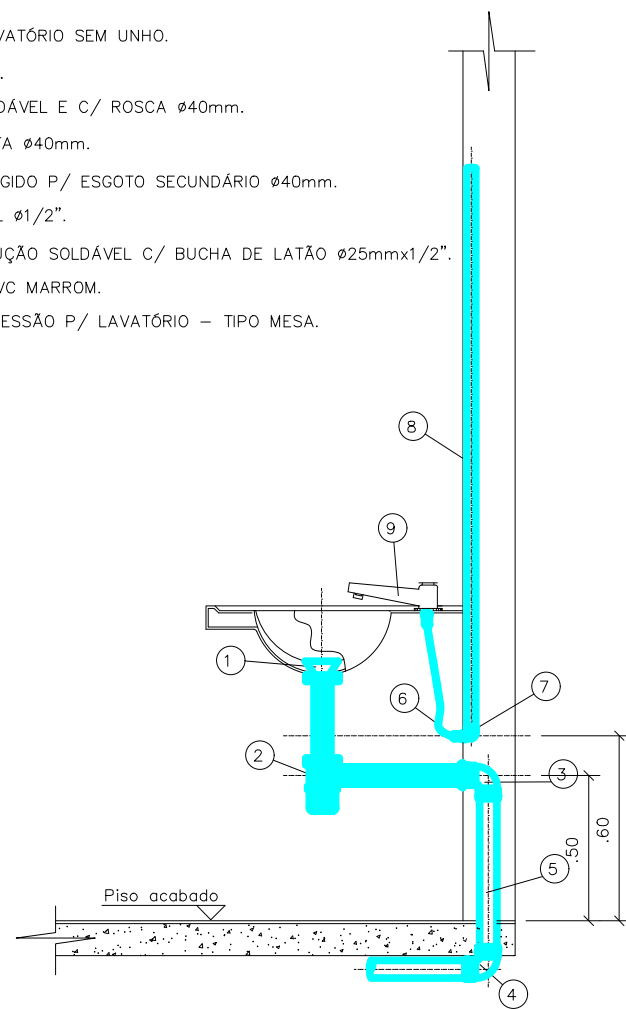

DETALHE DO LAVATÓRIO S/ESC.

LEGENDA

- 1 SIFÃO ROSCÁVEL P/ TANQUE.
- 2 VÁLVULA METÁLICA CROMADA P/ PIA.
- 3 JOELHO 90° PVC COM ANEL DE BORRACHA.
- 4 LUVA SIMPLES Ø50mm PVC BRANCO.
- 5 TUBO Ø50mm PVC BRANCO.
- 6 JOELHO 90° SOLDÁVEL C/ BUCHA DE LATÃO 25mmx3/4".
- 7 TORNEIRA DE PRESSÃO P/ PIA TIPO PAREDE.
- 8 TANQUE.

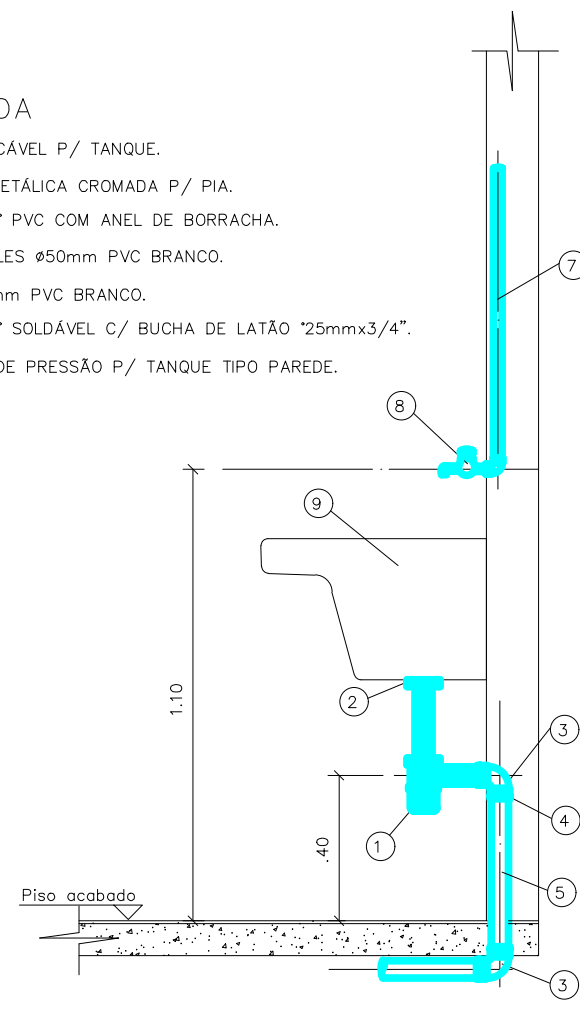

DETALHE DO TANQUE S/ESC.

LEGENDA

- 1 SIFÃO ROSCÁVEL P/ PIA
- 2 VÁLVULA METÁLICA CROMADA P/ PIA.
- 3 JOELHO 90° Ø50mm PVC COM ANEL DE BORRACHA.
- 4 LUVA SIMPLES Ø50mm PVC BRANCO.
- 5 TUBO Ø50mm PVC BRANCO.
- 6 JOELHO DE REDUÇÃO SOLDÁVEL C/ BUCHA DE LATÃO Ø25mmx1/2".
- 7 TUBO Ø25mm PVC MARROM.
- 8 TORNEIRA DE PRESSÃO P/ PIA TIPO PAREDE.
- 9 CUBA DE AÇO INOX.

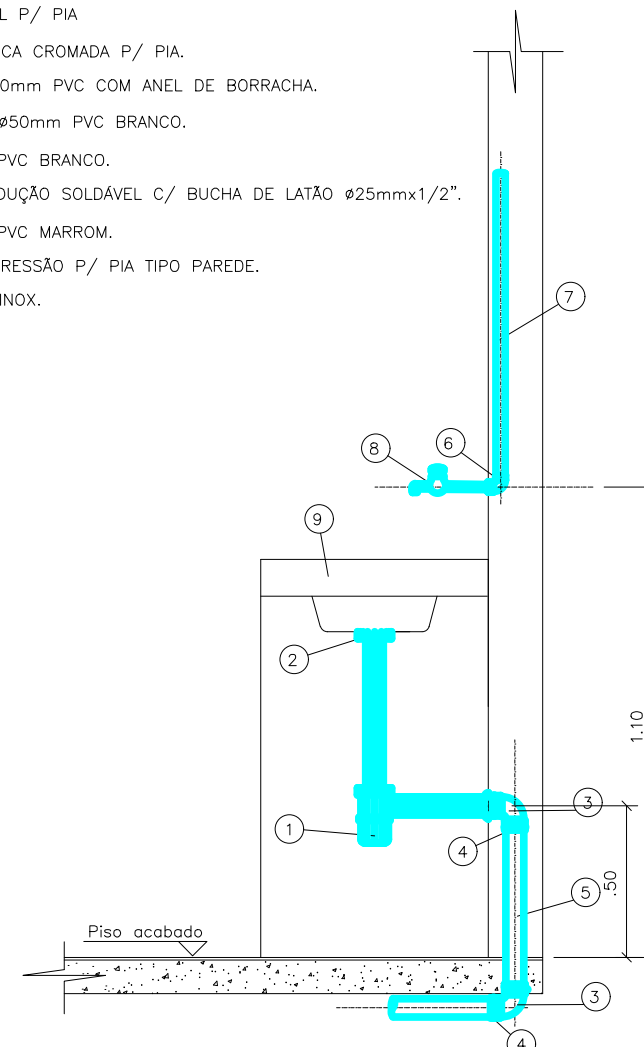

DETALHE PIA DE COZINHA S/ESC.

LEGENDA

- 1 BACIA SANITÁRIA C/ CAIXA ACOPLADA
- 2 BOLSA DE LIGAÇÃO DE BORRACHA OU PVC
- 3 PONTA DE TUBO DE SAÍDA DE ESGOTO - Ø100mm
- 4 ENGATE FLEXÍVEL Ø1/2"
- 5 JOELHO 90° SOLDÁVEL E C/ ROSCA Ø35mmx1/2"
- 6 TUBO Ø25mm PVC MARROM

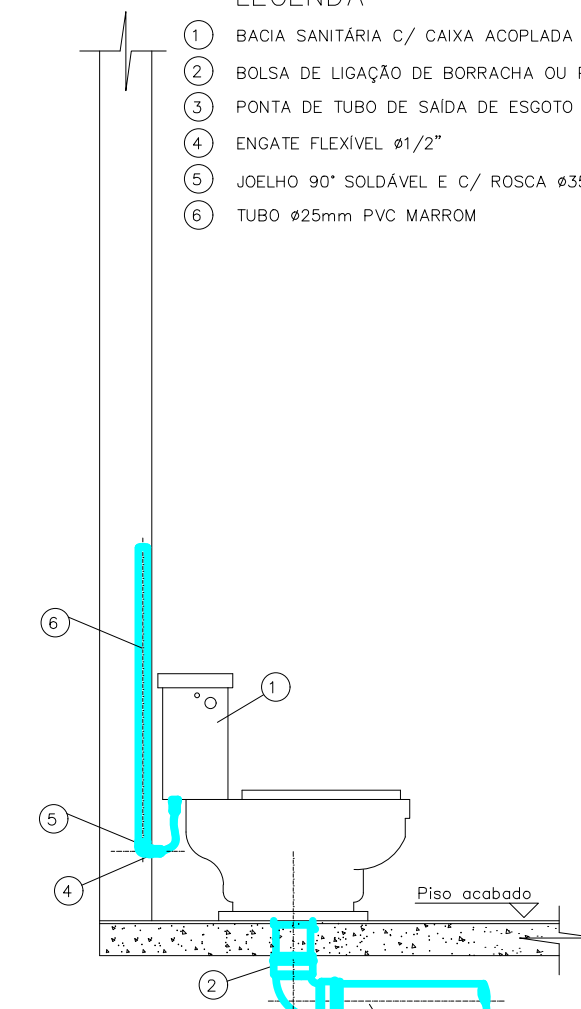

DETALHE DE BACIA ACOPLADA S/ESC.

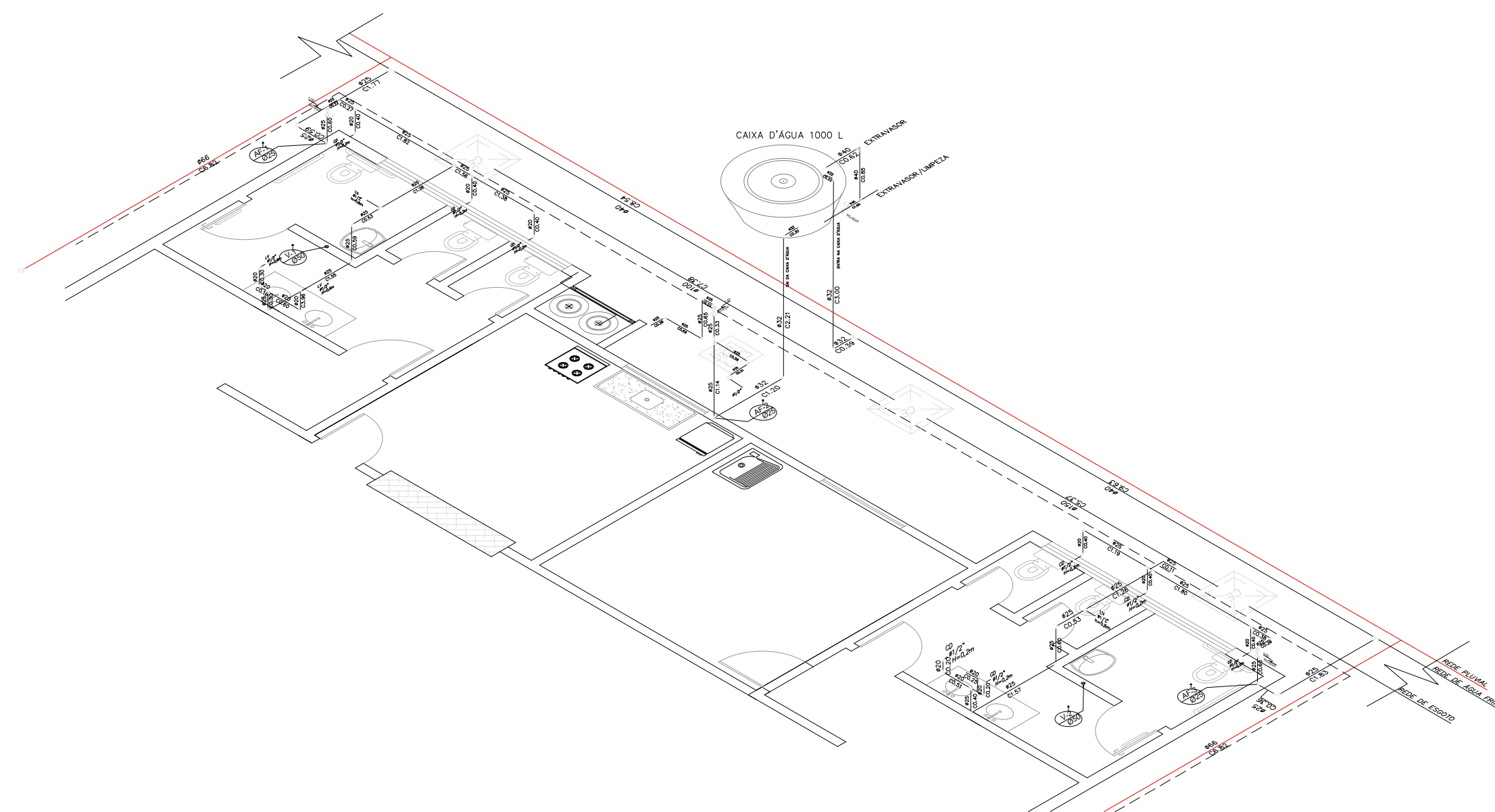

CNPJ: 16.454.342/0001-56
 Rua Fátima de Azevedo, 230 - Centro, Bofete/SP, CEP: 13050-010
 Fone: (13) 3382-4300 / FAX: 3382-4445
 www.bofete.sp.gov.br



PREFEITURA MUNICIPAL DE BOFETE



Obra	CONCLUSÃO DE QUADRA POLIESPORTIVA		
Local	AVENIDA SATURNINO MANUEL DA SILVA ESQUINA RUA ERNESTINA EBURNEO - CDHU. BOFETE/SP		
Área	1.564,00 m ²		
Conteúdo	Projeto	Escala	Folha
PROJETO INSTALAÇÕES HIDROSSANITÁRIA ISOMÉTRICO		1/400	2/2

MARCIA HELENA ROSSATTO:1025572386
 5
 Assinado de forma digital por MARCIA HELENA ROSSATTO:1025572386
 Dados: 2023.08.29 14:56:21 -03'00'

MARCIA HELENA ROSSATTO
 ARQUITETA URBANISTA
 CAU: A15246-3
 RRT: 12517928

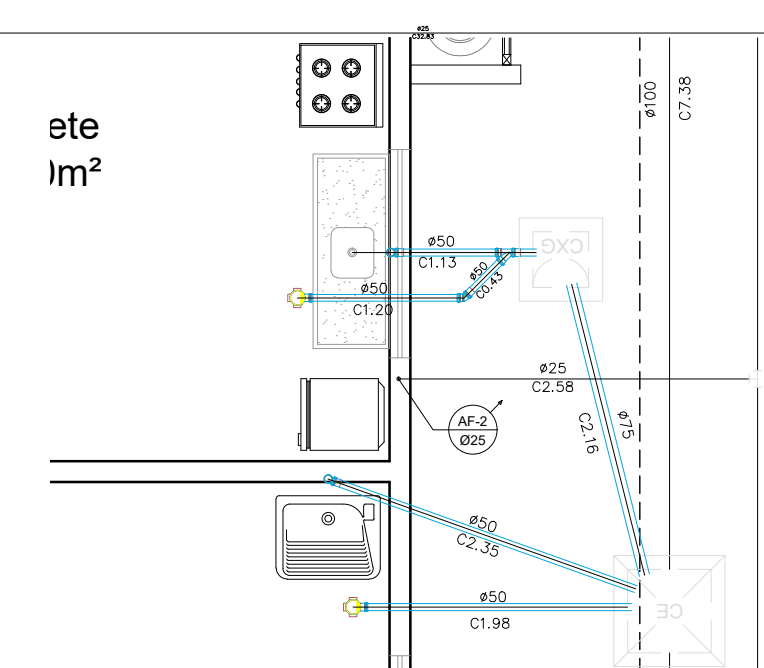
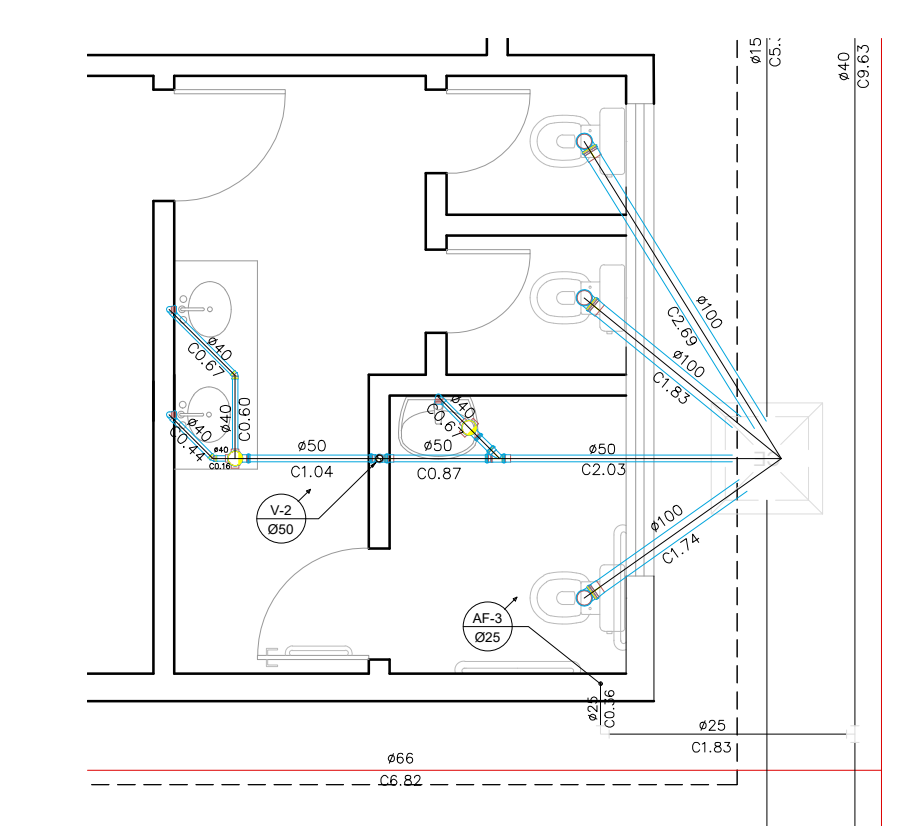
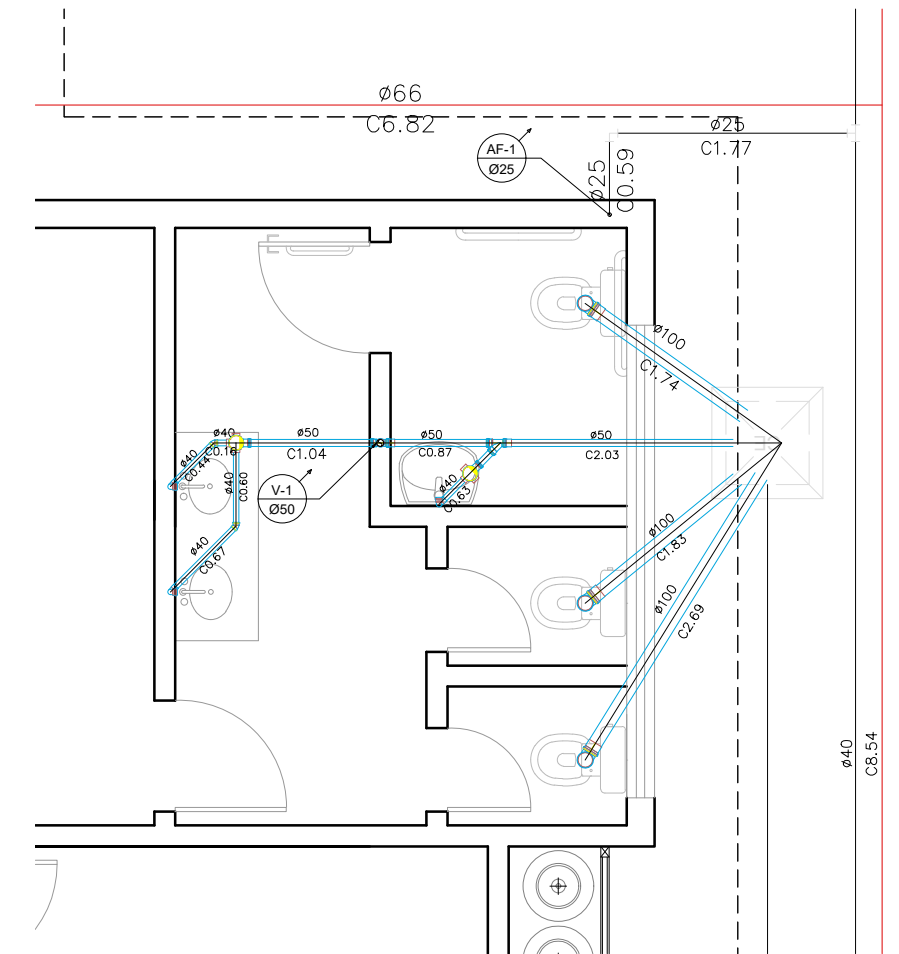
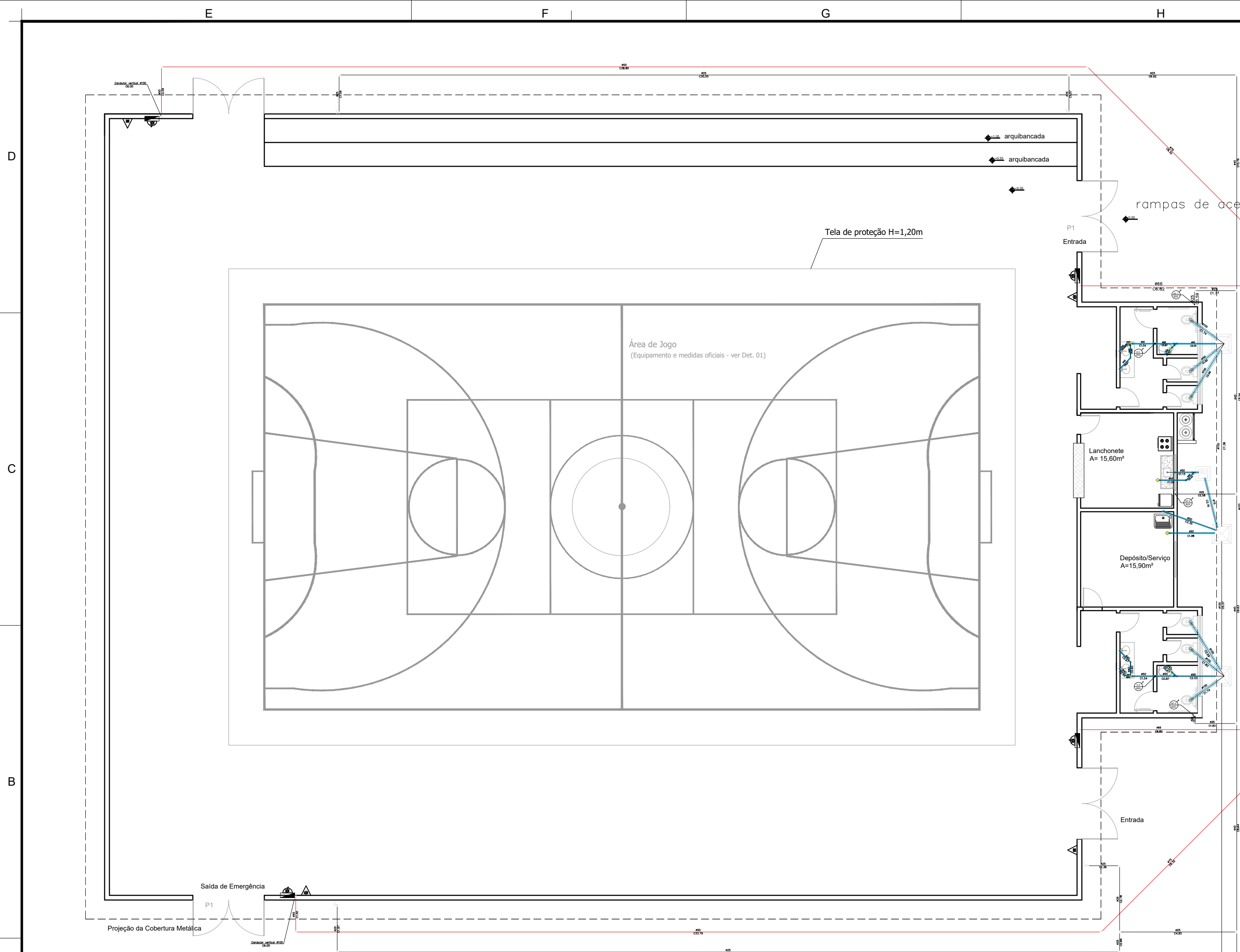
CLAUDÉCIO JOSÉ EBURNEO
 PREFEITO MUNICIPAL



CNPJ: 16.453.342/0001-56
 Rua Pinheiro de Azevedo, 230 - Centro, Bofete/SP - CEP: 13050-010
 Fone: (13) 3850-4000 / Fax: 3853-6405
 www.bofete.sp.gov.br

PREFEITURA MUNICIPAL DE BOFETE		
Obra	CONCLUSÃO DE QUADRA POLIESPORTIVA	
Local	AVENIDA SATURNINO MANUEL DA SILVA ESQUINA RUA ERNESTINA EBUERNEO - CDHU. BOFETE/SP	
Área	1.564,00 m ²	
Conteúdo	Projeto Instalações Hidrossanitária Isométrico	Escala
		Folha
		1/125
		1/2

MARCIA HELENA
 ROSSATTO:1025572386
 5

Assinado de forma digital por
 MARCIA HELENA ROSSATTO:10255723865
 Dados: 2023.08.29 14:56:54 -03'00'

MARCIA HELENA ROSSATTO
 ARQUITETA URBANISTA
 CAU A15246-3
 RRT 12517928

CLAUDÉCIO JOSÉ EBUERNEO
 PREFEITO MUNICIPAL



OBRA	CONCLUSÃO DA QUADRA	CDHU	DATA BASE:	mai/23	REFERÊNCIA:	CDHU 190/ Sem desoneração			
ITEM	código CDHU	DESCRIÇÃO	SERVIÇOS PREVISTOS		BDI INFORMADO = 21,00%			MEMÓRIA DE CÁLCULO	
			UNID	QTDE	UNITÁRIO SEM BDI	UNITÁRIO COM BDI	TOTAL SEM BDI		TOTAL COM BDI
1		SERVIÇOS PRELIMINARES					13.392,48	16.204,90	
1.1	02.09.030	Limpeza mecanizada do terreno, inclusive troncos até 15 cm de diâmetro, com caminhão à disposição dentro e fora da obra, com transporte no raio de até 1 km	m ²	1.600,00	7,68	9,29	12.288,00	14.868,48	Área de intervenção: 40x40m
1.4	02.08.050	Placa em lona com impressão digital e estrutura em madeira - modelo do Estado	m ²	6,00	184,08	222,74	1.104,48	1.336,42	Placa de obra padrão estado: 2x3m
2		INFRA-ESTRUTURA E SUPERESTRUTURA					32.365,91	48.563,95	
2.4	09.01.030	Forma em madeira comum para estrutura - VIGA CINTA SANITÁRIOS	m ²	31,48	246,81	298,64	7.769,58	9.401,19	Paredes * altura da viga * dois lados: ((4,65*6)+(5,25*4)+4,20+17,45+8,15)*0,20*2
2.2	11.01.100	Concreto usinado, fck = 20 Mpa - VIGA CINTA	m ³	3,15	443,04	536,08	1.394,69	1.687,57	Tamanho da viga: (4,65*6)+(5,25*4)+4,20+17,45+8,15 comprimento das paredes * 0,20 de altura*0,20 de espessura
2.5	13.01.130	Laje pré-fabricada mista vigota treliçada/lajota cerâmica - LT 12 (8+4) e capa com concreto de	m ²	83,10	165,19	199,88	13.727,29	16.610,02	Laje área dos sanitários: (5,25*4,65)*2 + (4,20*8,15)
2.3	06.12.020	Aterro manual apiloado de área interna com maço de 30kg	m ³	274,19	62,89	76,10	17.243,93	20.865,16	Área interna da construção: 1473,96 - área da arquibancada: 103,00 x 0,20m espessura
3		PAREDES E PAINÉIS					22.531,22	27.262,78	
3.1	14.02.030	Alvenaria de elevação de 1/2 tijolo maciço comum PLATIBANDA	m ²	59,88	118,57	143,47	7.099,97	8.590,97	Paredes para platibanda: perímetro da laje com 1,00 de altura: (45,4*1) + platibanda com 2,00 de altura para reservatório de água: 2,30*3 lados com 2,00 de altura +1 lado com 1,00 de altura = =(45,4*1)+(2,03*3*2)+(2,3*1*1)
3.2	14.30.010	Divisória em placas de granito com espessura de 3cm	m ²	15,00	1.028,75	1.244,79	15.431,25	18.671,81	Divisória interna dos sanitários: (1,30+1,70+2,15+2,15)-2,30 (portas) com altura de 1,50m em cada banheiro
4		ESQUADRIAS METÁLICAS					15.702,50	19.000,03	
4.1	24.02.070	Porta de ferro de abrir tipo veneziana, linha comercial	m ²	7,56	579,73	701,47	4.382,76	5.303,14	P2: (0,90*2,10*4)
4.2	24.01.030	Caixilho em ferro basculante, sob medida	m ²	6,40	1.188,67	1.438,29	7.607,49	9.205,06	Janelas: (1,50*1,00*2)+(3,40*0,50*2)
4.3		ESQUADRIAS DE ALUMINIO							
4.4	25.02.050	Porta veneziana de abrir em alumínio, linha comercial	m ²	7,08	524,33	634,44	3.712,26	4.491,83	P1 e P3 (0,90*1,60*2)+(0,70*1,50*4)
5		COBERTURA/ESTRUTURA METÁLICA					12.634,52	15.287,77	
5.1	15.01.330	Estrutura em terças para telhas perfil trapezoidal	m ²	83,10	21,22	25,68	1.763,38	2.133,69	83,10 M2
5.2	16.12.060	Telhamento em chapa de aço pré-pintada com epóxi e poliéster, perfil trapezoidal, com espessura de 0,50 mm e altura de 40 mm	m ²	83,10	130,82	158,29	10.871,14	13.154,08	Área de serviço a ser coberta: 8,15*4,20+2*(5,25*4,65)
6		REVESTIMENTO DE PAREDES / TETO INTERNAS					42.119,98	50.965,18	
6.1	17.02.020	Chapisco TETO E PAREDES	m ²	542,97	6,96	8,42	3.779,11	4.572,72	Área de laje dos ambientes: (13,25*2)+15,60+15,90+((1,50+4,30)*2) paredes que receberão revestimento: sanitários com revestimento até o teto: ((4,30+4,30+3,25+3,25)*3,30)*2 lancheonete ver. até o teto: (3,90+3,90+4,0+4,0)*3,30 depósito revestimento de 0,50*1,00m e paredes que não receberão revestimento: lancheonete: ((3,90+3,90+4,00+4,00)*3,30)-0,50 área externa: (5,25+17,45+1,05+1,05+2,251,50+4,30+1,50+1,50+8,90+11,45+1,50+1,50+4,30+1,50)*3,30 platibanda: (45,4*1)+(2,03*3*2)+(2,3*1*1)
6.2	17.02.120	Emboço comum	m ²	152,3	22,49	27,21	3.425,23	4.144,52	Área a receber revestimento: sanitários com revestimento até o teto: ((4,30+4,30+3,25+3,25)*3,30)*2 lancheonete ver. até o teto: (3,90+3,90+4,0+4,0)*3,30 depósito revestimento de 0,50*1,00m
6.3	17.02.220	Reboco	m ²	321,07	13,18	15,95	4.231,77	5.120,44	Área não receberá revestimento + área externa + platibanda: lancheonete: ((3,90+3,90+4,00+4,00)*3,30)-0,50 área externa: (5,25+17,45+1,05+1,05+2,251,50+4,30+1,50+1,50+8,90+11,45+1,50+1,50+4,30+1,50)*3,30 platibanda: =(45,4*1)+(2,03*3*2)+(2,3*1*1)
6.4	18.13.020	Revestimento em placa cerâmica extrudada de alta resistência química e mecânica, espessura entre 9 e 10 mm, assentado com argamassa industrializada de alta aderência	m ²	152,3	145,59	176,16	22.173,36	26.829,76	Sanitários com revestimento até o teto: ((4,30+4,30+3,25+3,25)*3,30)*2 lancheonete ver. até o teto: (3,90+3,90+4,0+4,0)*3,30 depósito revestimento de 0,50x1,00m



OBRA	CONCLUSÃO DA QUADRA	CDHU	DATA BASE:	mai/23	REFERÊNCIA:	CDHU 190/ Sem desoneração			
ITEM	código CDHU	DESCRIÇÃO	SERVIÇOS PREVISTOS		BDI INFORMADO = 21,00%			MEMÓRIA DE CÁLCULO	
			UNID	QTDE	UNITÁRIO SEM BDI	UNITÁRIO COM BDI	TOTAL SEM BDI		TOTAL COM BDI
6.5	18.13.202	Rejuntamento em placa cerâmica extrudada, espessura entre 9 e 10 mm, com argamassa industrial anticorrosiva à base de resina epóxi, juntas de 6 a 10 mm	m²	152,30	55,88	67,61	8.510,52	10.297,73	Sanitários com revestimento até o teto: ((4,30+4,30+3,25+3,25)*3,30)*2 lancheonete ver. até o teto: (3,90+3,90+4,0+4,0)*3,30 depósito revestimento de 0,50*1,00m
7		PISOS INTERNOS					157.900,55	202.901,45	
7.1	11.18.040	Lastro de pedra britada	m³	77,00	183,54	222,08	14.132,58	17.100,42	Área piso interno: 1539,50*0,05 de espessura
7.3	18.06.142	Placa cerâmica esmaltada antiderrapante PEI-5 para área interna com saída para o exterior, grupo de absorção BIIA, resistência química A, assentado com argamassa colante industrializada	m²	70,60	162,11	196,15	11.444,97	13.848,41	Área dos sanitários, hall sanitários, lancheonete e depósito: 13,25+13,25+15,60+15,60+(4,30*1,50)+(4,30*1,50)
7.4	17.10.020	Piso em granilite moldado no local	m²	660,00	95,12	115,10	62.779,20	75.962,83	Área piso em granilite: 33x20m
	32.17.010	Impermeabilização em argamassa impermeável com aditivo hidrófugo	m3	13,20	809,48	979,47	10.685,14	12.929,01	Área piso em granilite: 33x20m*0,02
7.5	11.01.290	Concreto usinado, fck = 25 MPa - para bombeamento	m³	113,97	516,44	624,89	58.858,67	71.218,99	Área total do piso - área de granilite com 0,08m espessura: 33x20m + 70,60 m2 +694,04M2(entorno da quadra)
7.2	11.16.020	Lançamento, espalhamento e adensamento de concreto ou massa em lastro e/ou enchimento	m³	113,97	85,87	103,90	9.786,60	11.841,79	Área total do piso - área de granilite com 0,08m espessura: 33x20m + 70,60 m2 +694,04M2(entorno da quadra)
8		INSTALAÇÕES HIDRÁULICAS							
8.1		ÁGUA FRIA					52.556,83	63.915,53	
8.1.1	46.01.010	Tubo de PVC rígido soldável marrom, DN= 20 mm, (1/2"), inclusive conexões	m	4,78	31,22	37,78	149,23	180,57	Tubulação: wc1: 2,56+ wc2: 1,96 + lancheonete: 0,26
8.1.2	46.01.020	Tubo de PVC rígido soldável marrom, DN= 25 mm, (3/4"), inclusive conexões	m	115,25	31,42	38,02	3.621,16	4.381,60	Tubulação: wc1: 12,94. wc2: 10,78 + lancheonete: 3,36 + depósito: 2,89 + area ext. 85,28
8.1.3	46.01.030	Tubo de PVC rígido soldável marrom, DN= 32 mm, (1"), inclusive conexões	m	7,71	40,32	48,79	310,87	376,15	Tubulação: reservatório: 7,71
8.1.4	46.01.040	Tubo de PVC rígido soldável marrom, DN= 40 mm, (1 1/4"), inclusive conexões	m	75,38	49,53	59,93	3.733,57	4.517,62	Tubos: reservatório: 2,47 + externa 72,91
8.2		REGISTROS E VALVULAS							
8.2.1	47.02.020	Registro de gaveta em latão fundido cromado com canopla, DN= 3/4" - linha especial	unid	4,00	125,24	151,54	500,96	606,16	Wc 2, wc 1, reservatório, depósito
8.3.1		ESGOTO							
8.3.1	46.02.070	Tubo de PVC rígido branco PxB com virola e anel de borracha, linha esgoto série normal, DN= 100 mm, inclusive conexões	m	12,52	78,91	95,48	987,95	1.195,42	Wc 1: 6,26 + wc 2: 6,26
8.3.2	46.02.010	Tubo de PVC rígido branco, pontas lisas, soldável, linha esgoto série normal, DN= 40 mm, inclusive conexões	m	5,04	37,00	44,77	186,48	225,64	Wc 1: 2,50 + wc 2: 2,54
8.3.3	46.02.050	Tubo de PVC rígido branco PxB com virola e anel de borracha, linha esgoto série normal, DN= 50 mm, inclusive conexões	m	14,97	45,64	55,22	683,23	826,71	Wc 1: 3,94 + dep 7,09 + wc 2: 3,94
8.3.4	46.05.040	Tubo PVC rígido, tipo Coletor Esgoto, junta elástica, DN= 150 mm, inclusive conexões	m	45,46	92,21	111,57	4.191,87	5.072,16	Saída esgoto: 45,46
8.3.5	46.02.060	Tubo de PVC rígido branco PxB com virola e anel de borracha, linha esgoto série normal, DN= 75 mm, inclusive conexões	m	2,16	71,77	86,84	155,02	187,58	Lancheonete: 2,16
8.3.15	49.01.030	Caixa sifonada de PVC rígido de 150 x 150 x 50 mm, com grelha	unid	6,00	111,05	134,37	666,30	806,22	Uma por sanitário
8.3.16	49.03.022	Caixa de gordura premoldada com tampa - capacidade 18 litros	unid	1,00	147,30	178,23	147,30	178,23	40x40x35cm
8.3.17	42.05.330	Caixa de inspeção do terra cilíndrica em PVC rígido, diâmetro de 300 mm - h= 600 mm	unid	6,00	52,86	63,96	317,16	383,76	(0,30*0,60)
8.4		ÁGUA PLUVIAIS							
8.4.1	46.04.010	Tubo de PVC rígido tipo PBA classe 15, DN= 50mm, (DE= 60mm), inclusive conexões	m	76,23	44,47	53,81	3.389,95	4.101,84	40,94+35,29
8.4.2	46.04.020	Tubo de PVC rígido tipo PBA classe 15, DN= 75mm, (DE= 85mm), inclusive conexões	m	16,64	64,17	77,65	1.067,79	1.292,02	8,32+8,32
8.4.3	46.04.030	Tubo de PVC rígido tipo PBA classe 15, DN= 100mm, (DE= 110mm), inclusive conexões	m	74,97	119,25	144,29	8.940,17	10.817,61	39+23,97+6,00+6,00
8.4.4	46.25.050	Condutor em PVC 88mm, inclusive conexões - AP	m	36,00	113,45	137,27	4.084,20	4.941,88	6 descidas de 6,00 cada
8.5		CAIXA D'ÁGUA							
7.5.1	48.02.400	Reservatório em polietileno com tampa de rosca - capacidade de 1.000 litros	unid	1,00	961,22	1.163,08	961,22	1.163,08	Um reservatório para atender a construção
7.5.2	48.05.010	Torneira de boia, DN= 3/4"	unid	1,00	100,11	121,13	100,11	121,13	Uma bóia para o reservatório
7.5.3	47.02.010	Registro de gaveta em latão fundido cromado com canopla, DN= 1/2" - linha especial	unid	4,00	119,01	144,00	476,04	576,01	Um registro de gaveta para cada ambiente: 2 wc, depósito, lancheonete
7.5.4	47.01.060	Registro de gaveta em latão fundido sem acabamento, DN= 2"	unid	1,00	200,27	242,33	200,27	242,33	Um registro de gaveta para a saída do reservatório



OBRA	CONCLUSÃO DA QUADRA CDHU		DATA BASE:	REFERÊNCIA:	CDHU 190/ Sem desoneração					
			mai/23	A:		BDI INFORMADO = 21,00%				
ITEM	código CDHU	DESCRIÇÃO	SERVIÇOS PREVISTOS		BDI INFORMADO = 21,00%				MEMÓRIA DE CÁLCULO	
			UNID	QTDE	UNITÁRIO SEM BDI	UNITÁRIO COM BDI	TOTAL SEM BDI	TOTAL COM BDI		
7.5.5	47.01.040	Registro de gaveta em latão fundido sem acabamento, DN= 1 1/4"	unid	2,00	123,50	149,44	247,00	298,87	Um registro de gaveta para lanchonete e um para os banheiros	
7.5.6	47.05.110	Válvula de retenção vertical em bronze, DN= 1 1/4"	unid	2,00	143,54	173,68	287,08	347,37	Um registro de gaveta para lanchonete e um para os banheiros	
8.6		PEÇAS SANITÁRIAS								
8.6.1	44.02.062	Tampo/bancada em granito, com frontão, espessura de 2 cm, acabamento polido banheiros	unid	4,00	841,98	1.018,80	3.367,92	4.075,18	Um para cada sanitário	
8.6.2	44.02.062	Tampo/bancada em granito, com frontão, espessura de 2 cm, acabamento polido lanchonete	unid	1,00	841,98	1.018,80	841,98	1.018,80	Uma bancada para lanchonete	
8.6.3	44.06.300	Cuba em aço inoxidável simples de 400x340x140mm	unid	1,00	251,47	304,28	251,47	304,28	Uma cuba para a lanchonete	
8.6.4	44.01.270	Cuba de louça de embutir oval	unid	4,00	138,89	168,06	555,56	672,23	Duas cubas para cada sanitário	
8.6.5	44.01.050	Bacia sifonada de louça sem tampa - 6 litros	unid	4,00	292,86	354,36	1.171,44	1.417,44	Duas bacias para cada sanitário	
8.6.6	30.08.040	Lavatório de louça para canto sem coluna para pessoas com mobilidade reduzida	unid	2,00	1.692,07	2.047,40	3.384,14	4.094,81	Um lavatório para cada sanitário	
8.6.7	30.08.060	Bacia sifonada de louça para pessoas com mobilidade reduzida - capacidade de 6 litros	unid	2,00	1.225,29	1.482,60	2.450,58	2.965,20	Uma bacia para cada sanitário	
8.6.8	44.03.590	Torneira de mesa para pia com bica móvel e areiador em latão fundido cromado	unid	1,00	212,73	257,40	212,73	257,40	Uma torneira para a lanchonete	
8.6.9	44.03.510	Torneira de parede antivandalismo, DN= 3/4"	unid	7,00	544,64	659,01	3.812,48	4.613,10	Três torneiras para cada sanitário e uma para o depósito	
8.6.10	44.20.010	Sifão plástico sanfonado universal de 1"	unid	8,00	29,66	35,89	237,28	287,11	Um sifão para cada cuba/tanque	
8.6.11	44.01.310	Tanque de louça com coluna de 30 litros	unid	1,00	866,32	1.048,25	866,32	1.048,25	Um tanque no depósito	
8.6.12	44.20.280	Tampa de plástico para bacia sanitária	unid	6,00	44,32	53,63	265,92	321,76	Uma tampa para cada bacia sanitária	
9		INSTALAÇÕES ELÉTRICAS								
9.1		GERAL					50.226,18	60.773,68		
9.1.1	38.13.020	Eletroduto corrugado em polietileno de alta densidade, DN= 50 mm, com acessórios (EXTERNO)	m	64,00	10,93	13,23	699,52	846,42	Detalhamento anexo 1	
9.1.2	38.19.020	Eletroduto de PVC corrugado flexível leve, diâmetro externo de 20 mm (QUADRA)	m	0,00	17,88	21,63	0,00	0,00	Detalhamento anexo 1	
9.1.3	38.13.010	Eletroduto corrugado em polietileno de alta densidade, DN= 30 mm, com acessórios	m	4,00	8,45	10,22	33,80	40,90	Detalhamento anexo 1	
9.1.4	37.25.110	Disjuntor em caixa moldada tripolar, térmico e magnético fixos, tensão de isolamento	unid	1,00	707,69	856,30	707,69	856,30	Detalhamento anexo 1	
9.1.5	37.13.600	Disjuntor termomagnético, unipolar 127/220 V, corrente de 10 A até 30 A (LUZ WC AS COZ)	unid	12,00	24,43	29,56	293,16	354,72	Detalhamento anexo 1	
9.1.6	37.24.045	Dispositivo de proteção contra surto, 1 polo, suportabilidade <= 4 kV, Un até 240V/415V, Iimp = 60 kA, curva de ensaio 10/350us - classe 1	unid	1,00	909,86	1.100,93	909,86	1.100,93	Detalhamento anexo 1	
9.1.7	37.17.060	Dispositivo diferencial residual de 25 A x 30 mA - 2 polos	unid	5,00	224,04	271,09	1.120,20	1.355,44	Detalhamento anexo 1	
9.1.8	37.03.200	Quadro de distribuição universal de embutir, para disjuntores 16 DIN / 12 Bolt-on - 150 A -	unid	1,00	675,68	817,57	675,68	817,57	Detalhamento anexo 1	
9.2		INTERRUPTORES E TOMADAS								
9.2.1	40.01.020	CAIXA DE PASSAGEM PVC 4X2"	unid	18,00	14,51	17,56	261,18	316,03	Detalhamento anexo 1	
9.2.2	40.01.040	CAIXA DE PASSAGEM PVC 4X4"	unid	2,00	16,00	19,36	32,00	38,72	Detalhamento anexo 1	
9.2.3	40.04.480	Conjunto 1 interruptor simples e 1 tomada 2P+T de 10 A, completo	cj	4,00	35,02	42,37	140,08	169,50	Detalhamento anexo 1	
9.2.4	40.05.020	Interruptor com 1 tecla simples e placa	cj	2,00	25,79	31,21	51,58	62,41	Detalhamento anexo 1	
9.2.5	40.05.060	Interruptor com 3 teclas simples e placa	cj	2,00	53,54	64,78	107,08	129,57	Detalhamento anexo 1	
9.2.6	40.04.470	Conjunto 2 tomadas 2P+T de 10 A, completo	cj	3,00	36,71	44,42	110,13	133,26	Detalhamento anexo 1	
9.2.7	40.04.450	Tomada 2P+T de 10 A - 250 V, completa	cj	5,00	26,12	31,61	130,60	158,03	Detalhamento anexo 1	
9.2.8	41.31.087	Luminária LED redonda de sobrepor com difusor recuado translúcido, 4000 K, fluxo luminoso de 1900 a 2000 lm, potência de 17 W a 19 W	unid	8,00	304,58	368,54	2.436,64	2.948,33	Detalhamento anexo 1	
9.2.9	41.31.080	Luminária LED redonda de embutir com difusor translúcido, 4000 K, fluxo luminoso de 800 a 1060 lm, potência de 9 W a 12 W	unid	2,00	150,79	182,46	301,58	364,91	Detalhamento anexo 1	
9.2.10	50.05.250	Central de iluminação de emergência, completa, autonomia 1 hora, para até 240 W	unid	4,00	825,83	999,25	3.303,32	3.997,02	Detalhamento anexo 1	
9.3		CABOS								
9.3.1	39.29.111	CABO DE COBRE FLEXÍVEL DE 2,5 MM ² , ISOLAMENTO 750V - ISOLAÇÃO LSHF/A 70°C - BAIXA EMISSÃO DE FUMAÇA E GASES	m	43,10	4,60	5,57	198,26	239,89	Detalhamento anexo 1	
9.3.2	39.02.020	Cabo de cobre de 4 mm ² , isolamento 750 V - isolação em PVC 70°C	m	1.099,53	6,60	7,99	7.256,90	8.780,85	Detalhamento anexo 1	
9.3.3	39.29.110	CABO DE COBRE FLEXÍVEL DE 1,5 MM ² , ISOLAMENTO 750V - ISOLAÇÃO LSHF/A 70°C - BAIXA EMISSÃO DE FUMAÇA E GASES	m	130,35	3,38	4,09	440,58	533,11	Detalhamento anexo 1	
9.4		LUMINÁRIA QUADRA								



OBRA	CONCLUSÃO DA QUADRA CDHU		DATA BASE:	REFERÊNCIA:	CDHU 190/ Sem desoneração					
			mai/23	A:		BDI INFORMADO = 21,00%				
ITEM	código CDHU	DESCRIÇÃO	SERVIÇOS PREVISTOS		BDI INFORMADO = 21,00%				MEMÓRIA DE CÁLCULO	
			UNID	QTDE	UNITÁRIO SEM BDI	UNITÁRIO COM BDI	TOTAL SEM BDI	TOTAL COM BDI		
	41.10.330	Poste telecônico reto em aço SAE 1010/1020 galvanizado a fogo, altura de 10,00 m	unid	6	2.548,03	3.083,12	15.288,18	18.498,70	três postes para cada lado da quadra	
94.1	41.12.210	Projeto LED modular, fluxo luminoso de 26294 lm, eficiência mínima de 125 l/W - 150 W/200 W	unid	12,00	1.310,68	1.585,92	15.728,16	19.031,07	Detalhamento anexo 1	
10		PINTURA					15.755,80	19.064,52		
10.1	33.10.050	Tinta acrílica em massa, inclusive preparo	m²	321,07	32,06	38,79	10.293,66	12.455,33	Pintura de toda parte rebocada: área não receberá revestimento + área externa + platibanda: lanhonete: ((3,90+3,90+4,00+4,00)*3,30)-0,50 área externa: (5,25+17,45+1,05+1,05+2,25+1,50+4,30+1,50+1,50+8,90+11,45+1,50+1,50+4,30+1,50)*3,30 platibanda: =(45,4*1)+(2,03*3*2)+(2,3*1*1)	
10.2	33.11.050	Esmalte à base água em superfície metálica, inclusive preparo	m²	96,78	47,13	57,03	4.561,24	5.519,10	Esquadrias metálicas	
10.3	33.06.020	Acrílico para quadras e pisos cimentados	m²	35,00	25,74	31,15	900,90	1.090,09	Demarcação da quadra	
11		VIDRO					1.069,82	1.294,49		
11.1	26.01.040	Vidro liso transparente de 4 mm	m²	6,40	167,16	202,26	1.069,82	1.294,49	(3,4*0,5)*2+(1,50*1,0)*2	
12		EQUIPAMENTOS ESPORTIVOS					8.382,83	10.143,22		
12.1	35.01.160	Tabela completa com suporte e rede para basquete	cj	1,00	4.281,78	5.180,95	4.281,78	5.180,95	Um conjunto para quadra	
12.2	35.01.150	Trave oficial completa com rede para futebol de salão	cj	1,00	2.129,51	2.576,71	2.129,51	2.576,71	Um conjunto para quadra	
12.3	35.01.170	Poste oficial completo com rede para voleibol	cj	1,00	1.971,54	2.385,56	1.971,54	2.385,56	Um conjunto para quadra	
13		SERVIÇOS COMPLEMENTARES EXTERNOS					27.966,71	33.839,72		
13.1	55.01.020	Limpeza final da obra	m²	1.600,00	14,25	17,24	22.800,00	27.588,00	Área de intervenção: 40m x 40m	
13.2	11.18.040	Lastro de pedra britada	m³	3,96	183,54	222,08	727,48	880,25	Lastro de 5 cm de espessura em toda calçada entorno do prédio: 0,05*(0,80*(42,60+42,60+34,60+8,70+4,25+19,45+4,25+8,70))	
13.3	17.03.020	Cimentado desempenado calçada entrono	m²	132,12	33,60	40,66	4.439,23	5.371,47	Calçada entorno do prédio: 0,80*(42,60+42,60+34,60+8,70+4,25+19,45+4,25+8,70)	
TOTAL GERAL DO ORÇAMENTO								569.217,22		

Bofete, 22 agosto de 2023

MARCIA HELENA ROSSATTO
ARQUITETA URBANISTA
CAU A15246-3
RRT 12517928

MARCIA HELENA
ROSSATTO:102557
23865

Assinado de forma digital por
MARCIA HELENA
ROSSATTO:10255723865
Dados: 2023.08.29 14:58:27
-03'00'



MEMÓRIA DE CÁLCULO

ANEXO 1

OBJETO: CONCLUSAO DA QUADRA CDHU

ELETRODUTO

QUADRA - ELETRODUTO 1 1/4"			TOTAL ELETRODUTO		
PALCO ATÉ PONTO DE LUZ 6	10,6	m	TOTAL 1 1/4"	141,45	m
PONTO DE LUZ 6 ATÉ PONTO DE LUZ	13,1	m	TOTAL 3/4"	20,15	m
PONTO DE LUZ 5 ATÉ PONTO DE LUZ	13,1	m	TOTAL 2"	50,48	m
PONTO DE LUZ 4 ATÉ QUADRO DE DI	25,5	m			
PALCO ATÉ PONTO DE LUZ 3	15,60	m			
PONTO DE LUZ 3 ATÉ PONTO DE LUZ	13,1	m			
PONTO DE LUZ 2 ATÉ PONTO DE LUZ	13,1	m			
PONTO DE LUZ 1 ATÉ QUADRO DE DI	11	m			
INTERRUPTOR TRIPLO À DIREITA	7,98	m			
INTERRUPTOR TRIPLO À ESQUERDA	7,64	m			

WC 1

ELETRODUTO 3/4"	0,9	m
ELETRODUTO 3/4"	1,31	m
ELETRODUTO 3/4"	1,09	m
ELETRODUTO 1 1/4"	3,98	m

COZINHA

ELETRODUTO 3/4"	1,77	m
ELETRODUTO 3/4"	1,67	m
ELETRODUTO 3/4"	2,16	m
ELETRODUTO 1 1/4"	3,92	m

DEPOSITO/SERVIÇO

ELETRODUTO 3/4"	2,17	m
ELETRODUTO 3/4"	1,81	m
ELETRODUTO 3/4"	1,84	m
ELETRODUTO 1 1/4"	2,90	m

WC 2

ELETRODUTO 3/4"	1,18	m
ELETRODUTO 3/4"	1,57	m
ELETRODUTO 3/4"	1,24	m
ELETRODUTO 3/4"	1,44	m

EXTERNO

ELETRODUTO 2"	50,5	m
---------------	------	---

DISJUNTOR

circuito 1 - quadra iluminação	
circuito 2 - quadra iluminação	30A
circuito 3 - quadra iluminação	30A
circuito 4 - quadra iluminação	30A
circuito 5 - quadra iluminação	30A

TOTAL DISJUNTOR

10A	1	uni
16A	4	uni
25A	6	uni
30A	6	uni



MEMÓRIA DE CÁLCULO

ANEXO 1

circuito 6 - quadra iluminação	30A
circuito 7 - iluminação WCs, D/S, coz	30A
circuito 8 - tomada cozinha	10A
circuito 9 - tomada WC 1	16A
circuito 10 - tomada WC 2	16A
circuito 11 - tomada D/S	16A
circuito 12 - tomada quadra	16A
DR (dispositivo diferencial residual) - circuito 8	25A
DR (dispositivo diferencial residual) - circuito 9	25A
DR (dispositivo diferencial residual) - circuito 1	25A
DR (dispositivo diferencial residual) - circuito 1	25A
DR (dispositivo diferencial residual) - circuito 1	25A
	25A

CAIXA DE PASSAGEM

quadra	7	uni
WCs, D/S E COZ.	18	uni

INTERRUPTOR/TOMADA

PALCO - tomada dupla	2	uni.	TOTAL TOMADA/INTERRUPTOR
QUADRA - interruptor triplo	2	uni.	tomada simples 2 UNID.
WC1 - tomada/interruptor	2	uni.	tomada dupla 4 UNID.
COZINHA - tomada/interruptor	1	uni.	tomada/interrupt 6 UNID.
COZINHA - tomada dupla	1	uni.	interruptor triplo 2 UNID.
COZINHA - tomada simples	1	uni.	
DEPÓSITO/SERVIÇO - tomada simples	1	uni.	
DEPÓSITO/SERVIÇO - tomada dupla	1	uni.	
DEPÓSITO/SERVIÇO - tomada/interrupt	1	uni.	
WC2 - tomada/interruptor	2	uni.	

LUMINARIAS

QUADRA			TOTAL LUMINÁRIAS
CIRCUITO 1	200	W	200W 6 UNID.
CIRCUITO 2	200	W	1X9W 2 UNID.
CIRCUITO 3	200	W	2X17W 4 UNID.
CIRCUITO 4	200	W	
CIRCUITO 5	200	W	
CIRCUITO 6	200	W	
1x 9w	2	uni	
2x 17w	4	uni	

CABOS

CIRCUITO 1 - ILUMINAÇÃO QUADRA					TOTAL	
FASE	4,0	mm ²	11,03	7,64	18,67	m
NEUTRO	4,0	mm ²	11,03		11,03	m
RETORNO	4,0	mm ²		7,64	7,64	m

CIRCUITO 2 - ILUMINAÇÃO QUADRA					TOTAL		
FASE	4,0	mm ²	11,03	7,64	13,08	31,75	m



MEMÓRIA DE CÁLCULO

ANEXO 1

NEUTRO	4,0	mm ²	11,03		13,08	24,11	m
RETORNO	4,0	mm ²		7,64		7,64	m

CIRCUITO 3 - ILUMINAÇÃO QUADRA

TOTAL

FASE	4,0	mm ²	11,03	7,64	13,08	13,08	44,83	m
NEUTRO	4,0	mm ²	11,03		13,08	13,08	37,19	m
RETORNO	4,0	mm ²		7,64			7,64	m

CIRCUITO 4 - ILUMINAÇÃO QUADRA

TOTAL

FASE	4,0	mm ²	25,49	7,98	33,47	m
NEUTRO	4,0	mm ²	25,49		25,49	m
RETORNO	4,0	mm ²		7,98	7,98	m

CIRCUITO 5 - ILUMINAÇÃO QUADRA

TOTAL

FASE	4,0	mm ²	25,49	7,98	13,08	46,55	m
NEUTRO	4,0	mm ²	25,49		13,08	38,57	m
RETORNO	4,0	mm ²		7,98		7,98	m

CIRCUITO 6 - ILUMINAÇÃO QUADRA

TOTAL

FASE	4,0	mm ²	25,49	7,98	13,08	13,08	59,63	m
NEUTRO	4,0	mm ²	25,49		13,08	13,08	51,65	m
RETORNO	4,0	mm ²		7,98			7,98	m

CIRCUITO 7 - ILUMINAÇÃO WCs, D/S, COZINHA

TOTAL

FASE	1,5	mm ²	2,90	3,92	3,98	1,84	1,77	1,09	1,31	0,90	17,71	m
NEUTRO	1,5	mm ²	2,90	3,92	3,98	1,84	1,77	1,09	1,31		16,81	m
RETORNO	1,5	mm ²								0,90	0,90	m

CIRCUITO 8 - TOMADA COZINHA

TOTAL

FASE	2,5	mm ²	2,90	3,92	2,16	1,67	1,77	12,42	m
NEUTRO	2,5	mm ²	2,90	3,92	2,16	1,67	1,77	12,42	m
TERRA	2,5	mm ²	2,90	3,92	2,16	1,67	1,77	12,42	m

CIRCUITO 9 - TOMADA WC1

TOTAL

FASE	2,5	mm ²	2,90	3,92	3,98	1,09	11,89	m
NEUTRO	2,5	mm ²	2,90	3,92	3,98	1,09	11,89	m
TERRA	2,5	mm ²	2,90	3,92	3,98	1,09	11,89	m

CIRCUITO 10 - TOMADA WC2

TOTAL

FASE	2,5	mm ²	1,57	1,44	1,24	4,25	m
NEUTRO	2,5	mm ²	1,57	1,44	1,24	4,25	m
TERRA	2,5	mm ²	1,57	1,44	1,24	4,25	m

CIRCUITO 11 - TOMADA D/S

TOTAL

FASE	2,5	mm ²	2,90	1,84	2,17	1,81	8,72	m
NEUTRO	2,5	mm ²	2,90	1,84	2,17	1,81	8,72	m
TERRA	2,5	mm ²	2,90	1,84	2,17	1,81	8,72	m



MEMÓRIA DE CÁLCULO

ANEXO 1

CIRCUITO 12 - TOMADA QUADRA / PALCO

TOTAL

FASE	4,0	mm ²	25,49	13,08	13,08	10,59	15,60	13,08	13,08	11,03	115,03	m
NEUTRO	4,0	mm ²	25,49	13,08	13,08	10,59	15,60	13,08	13,08	11,03	115,03	m
TERRA	4,0	mm ²	25,49	13,08	13,08	10,59	15,60	13,08	13,08	11,03	115,03	m

CIRCUITO 12 - TOMADA QUADRA / WCs

TOTAL

FASE	4,0	mm ²	1,57	1,18	2,90	3,92	3,98	1,31	0,90	15,76	m
NEUTRO	4,0	mm ²	1,57	1,18	2,90	3,92	3,98	1,31	0,90	15,76	m
TERRA	4,0	mm ²	1,57	1,18	2,90	3,92	3,98	1,31	0,90	15,76	m

TOTAL CABOS

1,5	MM ²	35,42	M
2,5	MM ²	111,84	M
4,0	MM ²	862,17	M

Bofete, 22 agosto de 2023

MARCIA HELENA

ROSSATTO:10255723865

Assinado de forma digital por MARCIA
HELENA ROSSATTO:10255723865
Dados: 2023.08.31 07:53:43 -03'00'

MARCIA HELENA ROSSATTO

ARQUITETA URBANISTA

CAU A15246-3

RRT 12517928



CNPJ: 46.634.143/0001-56
 Rua Nove de Julho, 270 - Centro, Bofete/SP, CEP 18599-000
 Tels.: (14) 3883-9300 / (14) 3883-9301
 www.bofete.sp.gov.br



OBRA: CONCLUSÃO DA QUADRA COBERTA CDHU				DATA BAS		mai/23		REFERENCIAS :		CDHU 190 S/D							
Item	Discriminação	Valor R\$	Peso %	1		2		3		4		5		6		7	
				SIMPLES	ACUM	SIMPLES	ACUM	SIMPLES	ACUM	SIMPLES	ACUM	SIMPLES	ACUM	SIMPLES	ACUM	SIMPLES	ACUM
1	SERVIÇOS PRELIMINARES	16.204,90	2,85%	100,00%	100,00%	0,00%	100,00%	0,00%	100,00%	0,00%	100,00%	0,00%	100,00%	0,00%	100,00%	0,00%	100,00%
2	INFRA-ESTRUTURA E SUPERESTRUTURA	48.563,95	8,53%	50,00%	50,00%	50,00%	100,00%		100,00%	0,00%	100,00%	0,00%	100,00%	0,00%	100,00%	0,00%	100,00%
3	PAREDES E PAINÉIS	27.262,78	4,79%	0,00%	0,00%	50,00%	50,00%	50,00%	100,00%		100,00%	0,00%	100,00%	0,00%	100,00%	0,00%	100,00%
4	ESQUADRIAS	19.000,03	3,34%	0,00%	0,00%	0,00%	0,00%	0,00%	0,00%	50,00%	50,00%	50,00%	100,00%		100,00%	0,00%	100,00%
5	COBERTURA	15.287,77	2,69%	0,00%	0,00%	0,00%	0,00%	60,00%	60,00%	40,00%	100,00%		100,00%	0,00%	100,00%	0,00%	100,00%
6	REVESTIMENTO DE PAREDES / TETO INTERNAS	50.965,18	8,95%	0,00%	0,00%	0,00%	0,00%	0,00%	0,00%	0,00%	0,00%	0,00%	0,00%	50,00%	50,00%	50,00%	100,00%
7	PISOS INTERNOS	202.901,45	35,65%	0,00%	0,00%	0,00%	0,00%	0,00%	0,00%	0,00%	0,00%	25,00%	25,00%	50,00%	75,00%	25,00%	100,00%
8	INSTALAÇÕES HIDRÁULICAS	63.915,53	11,23%	0,00%	0,00%	0,00%	0,00%	20,00%	20,00%	20,00%	40,00%	30,00%	70,00%	30,00%	100,00%	0,00%	100,00%
9	INSTALAÇÕES ELÉTRICAS	60.773,68	10,68%	0,00%	0,00%	0,00%	0,00%	20,00%	20,00%	30,00%	50,00%	30,00%	80,00%	20,00%	100,00%	0,00%	100,00%
10	PINTURA	19.064,52	3,35%	0,00%	0,00%	0,00%	0,00%	0,00%	0,00%	0,00%	0,00%	0,00%	0,00%	50,00%	50,00%	50,00%	100,00%
11	VIDRO	1.294,49	0,23%	0,00%	0,00%	0,00%	0,00%	0,00%	0,00%	0,00%	0,00%	0,00%	0,00%	0,00%	0,00%	100,00%	100,00%
12	EQUIPAMENTOS ESPORTIVOS	10.143,22	1,78%	0,00%	0,00%	0,00%	0,00%	0,00%	0,00%	0,00%	0,00%	0,00%	0,00%	0,00%	0,00%	100,00%	100,00%
13	SERVIÇOS COMPLEMENTARES EXTERNOS	33.839,72	5,94%	0,00%	0,00%	0,00%	0,00%	0,00%	0,00%	0,00%	0,00%	0,00%	0,00%	0,00%	0,00%	100,00%	100,00%
	Total (%):			7,11%	7,11%	6,66%	13,77%	8,39%	22,16%	8,19%	30,35%	17,15%	47,50%	29,48%	76,98%	23,02%	100,00%
	Total (R\$):	569.217,22	100,00%	40.486,87	40.486,87	37.913,36	78.400,24	47.741,89	126.142,13	46.630,33	172.772,46	97.632,14	270.404,59	167.794,97	438.199,56	131.017,65	569.217,21

Bofete, 22 agosto de 2023

MARCIA HELENA
 ROSSATTO:10255723865

Assinado de forma digital por MARCIA
 HELENA ROSSATTO:10255723865
 Dados: 2023.08.29 15:03:19 -03'00'

MARCIA HELENA ROSSATTO
 ARQUITETA URBANISTA
 CAU A15246-3
 RRT 12517928



CRONOGRAMA FÍSICO - DESEMBOLSO E APLICAÇÃO DOS RECURSOS

GOVERNO DO ESTADO DE SÃO PAULO

SECRETARIA DE GOVERNO E RELAÇÕES INSTITUCIONAIS

MUNICÍPIO

BOFETE

OBRA: **CONCLUSÃO QUADRA POLIESPORTIVA** PRAZO PROPOSTO: **INÍCIO: 30 dias da data da assinatura do convênio** DATA BASE: **maio-23**

FINAL: 720 dias a partir da data da assinatura do convênio

ITEM	SERVIÇOS	UNIDADE	1a. ETAPA		2a. ETAPA		3a. ETAPA		TOTAL
			PERÍODO: 720 dias		PERÍODO: 0 dias		PERÍODO: 0 dias		
			PRAZO DE LIBERAÇÃO: em até 30 dias após à expedição da ordem de serviço	PRAZO DE EXECUÇÃO: 690 dias	PRAZO DE LIBERAÇÃO: em até 30 dias após a conclusão da etapa.	PRAZO DE EXECUÇÃO: 0 dias	PRAZO DE LIBERAÇÃO: em até 30 dias após a conclusão da etapa.	PRAZO DE EXECUÇÃO: 0 dias	
1	SERVIÇOS PRELIMINARES	m2	1.600,00						1.600,00
		R\$	16.204,90						16.204,90
2	INFRA-ESTRUTURA E SUPERESTRUTURA	m2	83,10						83,10
		R\$	48.563,95						48.563,95
3	PAREDES E PAINÉIS	m2	59,88						59,88
		R\$	27.262,78						27.262,78
4	ESQUADRIAS	m2	13,96						13,96
		R\$	19.000,03						19.000,03
5	COBERTURA	m2	83,10						83,10
		R\$	15.287,77						15.287,77
6	REVESTIMENTO DE PAREDES / TETO	m2	542,97						542,97
		R\$	50.965,18						50.965,18
7	PISOS INTERNOS	m2	730,60						730,60
		R\$	202.901,45						202.901,45
8	INSTALAÇÕES HIDRÁULICAS	m	203,12						203,12
		R\$	63.915,53						63.915,53
9	INSTALAÇÕES ELÉTRICAS	m	203,12						203,12
		R\$	60.773,68						60.773,68
10	PINTURA	m2	452,85						452,85
		R\$	19.064,52						19.064,52
11	VIDRO	m2	6,40						6,40
		R\$	1.294,49						1.294,49
12	EQUIPAMENTOS ESPORTIVOS	UNIDADE	1,00						1,00
		R\$	10.143,22						10.143,22
13	SERVIÇOS COMPLEMENTARES EXTERNOS	m2	1.600,00						1.600,00
		R\$	33.839,72						33.839,72
RECURSOS ESTADUAIS			450.000,00	0,00	0,00	0,00	0,00	0,00	450.000,00
RECURSOS PRÓPRIOS			119.217,22	0,00	0,00	0,00	0,00	0,00	119.217,22
TOTAL			569.217,22	0,00	0,00	0,00	0,00	0,00	569.217,22

MARCIA HELENA

Assinado de forma digital por MARCIA

ASSINATURA: _____ ROSSATTO:10255723865

HELENA ROSSATTO:10255723865

Dados: 2023.10.10 08:31:15 -03'00'

MARCIA HELENA ROSSATTO

ARQUITETA URBANISTA

CAU A15246-3

RRT 12517928